

PM-Entkernfräser-Monoblock HSK-F63

C840

Schneidstoff HW	Zähnezahl Z2	Vorschub MEC	Wechseln
---------------------------	------------------------	------------------------	--------------

Ausführung:

- Grundkörper aus Stahl
- PM-Entkernfräser mit HSK-F 63 Schnittstelle in Monoblock Ausführung

Anwendung:

- Grobe Schruppfräsarbeiten
- Entkernarbeiten im Formenbau große Zustelltiefen

Werkstückstoff:

- Massivholz und Plattenwerkstoff

Maschine:

- 5-Achs CNC-Maschinen
- Spindelleistung ab 12KW

Lieferumfang:

- Grundkörper inkl. Profilmesser Schruppkontur vormontiert
- Soll ein anderes Messer montiert werden, ist dies bei der Bestellung anzugeben
- Die möglichen Profilmesser sind unten ersichtlich

Besonderheit:

- Verschiedene Schrupp und Schlichtprofil einsetzbar

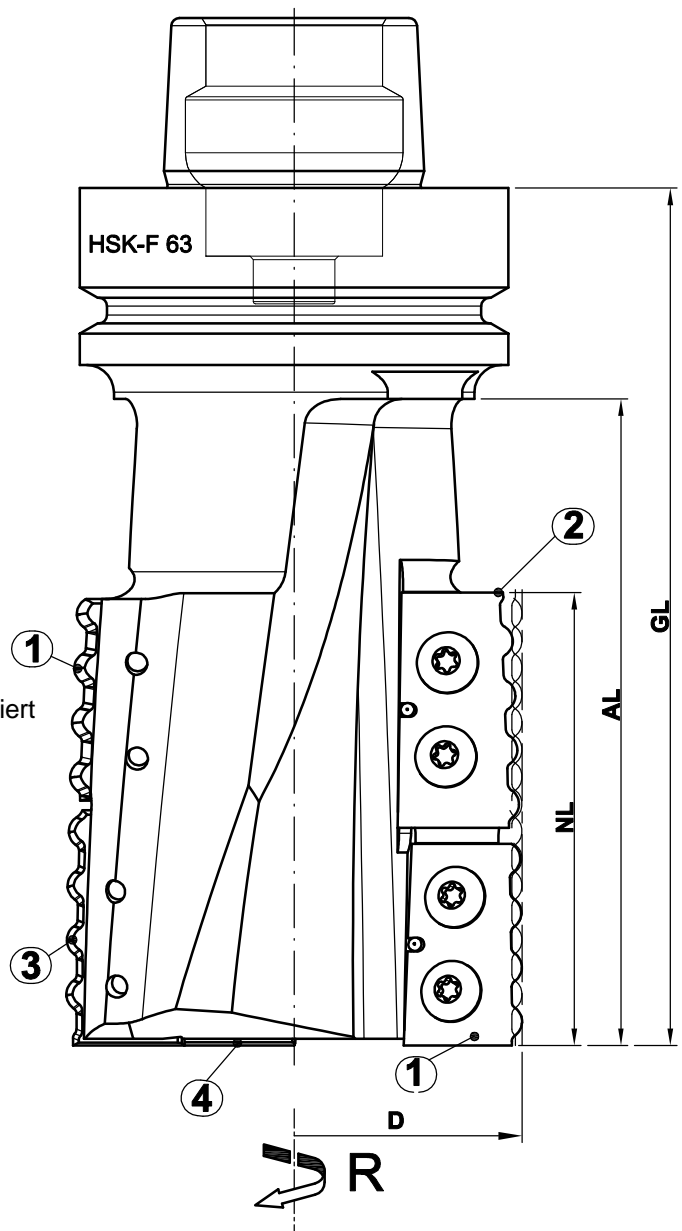

<p>Schruppkontur D = 67</p>	<p>Schruppschlichtkontur Option D = 66</p>
--	---

D	NL	AL	GL	Z	R/L	n max.	Bestellnummer
67	67	95	126	2	R	9000	C840-095R
67	67	155	186	2	R	9000	C840-155R
67	67	215	246	2	R	9000	C840-215R

Ersatzteile				
Bezeichnung	Stk.	Abmessung	MBM	Bestellnummer
Profilmesser "1 Schruppkontur"	2	30x17x2	2	PM.33050.5/U35
Profilmesser "1 Schruppschlichtkontur- Option"	2	30x17x2	2	PM.47864.5/U35
Profilmesser "2 Schruppkontur"	1	35x17x2	2	PM.33051.5/U35
Profilmesser "2 Schruppschlichtkontur- Option"	1	35x17x2	2	PM.47865.5/U35
Profilmesser "3 Schruppkontur"	1	35x17x2	2	PM.33052.5/U35
Profilmesser "3 Schruppschlichtkontur- Option"	1	35x17x2	2	PM.47866.5/U35
Profilmesser "4"	1	18x14x2	2	PM.33053.5/U20
Linsenkopfschraube	9	M4x8 (Kopf D9) Torx T15	10	KW.44236.5

 e-mail: office@aigner-werkzeuge.at www.aigner-werkzeuge.at	Z.....Zähnezahl n max.....max. Drehzahl (U/min)	Blattformat: A4 <small>alle Maße in mm</small> Zchnng.-Nr. KW.48400.4 00
	MBM.....Mindestbestellmenge	<p style="text-align: right; font-size: 2em; font-weight: bold;">C840</p>