

# HW-Nut-Kreissägeblätter für CNC

C750

Schneidstoff

HW

Zähnezahl

Z12

Vorschub

MEC

Verbund

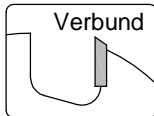

**Ausführung:**

- Grundkörper aus Stahl
- Zähnezahl = Z12
- HW festbestückt
- Lochkreise lt. C276-E

**Anwendung:**

- Zum Nuten und Fälzen

**Werkstückstoff:**

- Massivholz und Plattenwerkstoff

**Maschine:**

- CNC-Bearbeitungszentren

**Lieferumfang:**

- Wahlweise auch montiert (und gewuchtet) (MS):  
 Montiert auf Fräsdorn C277-E: C750-1  
 Montiert auf Fräsdorn HSK-F 63 (C277-D): C750-2

**Besonderheit:**

- Zum Nuten mit geradem Grund

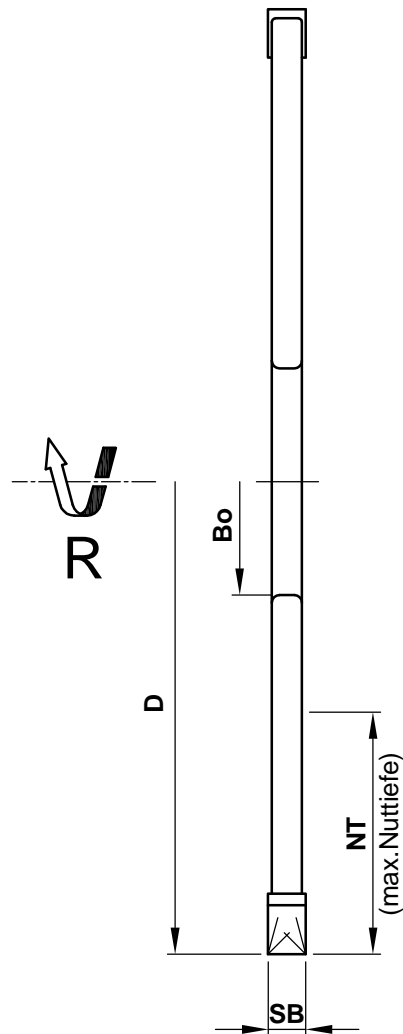
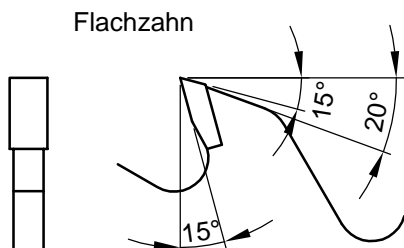

| D   | SB | NT | Bo | LZ | Z  | R/L | n max. | Bestellnummer |
|-----|----|----|----|----|----|-----|--------|---------------|
| 125 | 4  | 32 | 30 |    | 12 | R   | 12000  | C750-12504    |
| 125 | 5  | 32 | 30 |    | 12 | R   | 12000  | C750-12505    |
| 125 | 6  | 32 | 30 |    | 12 | R   | 12000  | C750-12506    |
| 150 | 4  | 45 | 30 |    | 12 | R   | 11000  | C750-15004    |
| 150 | 5  | 45 | 30 |    | 12 | R   | 11000  | C750-15005    |
| 150 | 6  | 45 | 30 |    | 12 | R   | 11000  | C750-15006    |
| 150 | 8  | 45 | 30 |    | 12 | R   | 11000  | C750-15008    |
| 150 | 10 | 45 | 30 |    | 12 | R   | 11000  | C750-15010    |
| 180 | 4  | 60 | 30 |    | 12 | R   | 10000  | C750-18004    |
| 180 | 5  | 60 | 30 |    | 12 | R   | 10000  | C750-18005    |
| 180 | 6  | 60 | 30 |    | 12 | R   | 10000  | C750-18006    |
| 180 | 8  | 60 | 30 |    | 12 | R   | 10000  | C750-18008    |
| 180 | 10 | 60 | 30 |    | 12 | R   | 10000  | C750-18010    |

**Aigner**  
**WERKZEUGE**  
 e-mail: office@aigner-werkzeuge.at  
 www.aigner-werkzeuge.at

MS.....Maschinenschnittstelle  
 LZ.....Gesamtlänge (Z-Maß)  
 n max.....max. Drehzahl (U/min)

Blattformat: **A4** alle Maße in mm  
 Zchnng.-Nr. KW.47500.4 | 00

**C750**

# HW-Nut-Kreissägeblätter montiert auf C277-E C750-1

Schneidstoff

HW

Zähnezahl

Z12

Vorschub

MEC

Verbund

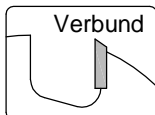

## Ausführung:

- Grundkörper aus Stahl
- Montiert auf Fräsdorn
- Zähnezahl = Z12
- HW festbestückt
- Lochkreise lt. C276-E  
E05 = Rechtslauf  
E06 = Linkslauf

## Anwendung:

- Zum Nuten und Fälzen

## Werkstückstoff:

- Massivholz und Plattenwerkstoff

## Maschine:

- CNC-Bearbeitungszentren

## Lieferumfang:

- Säge nach Wahl inkl. Sägeblattaufnahme montiert auf Dorn C277-E

## Besonderheit:

- Zum Nuten mit geradem Grund

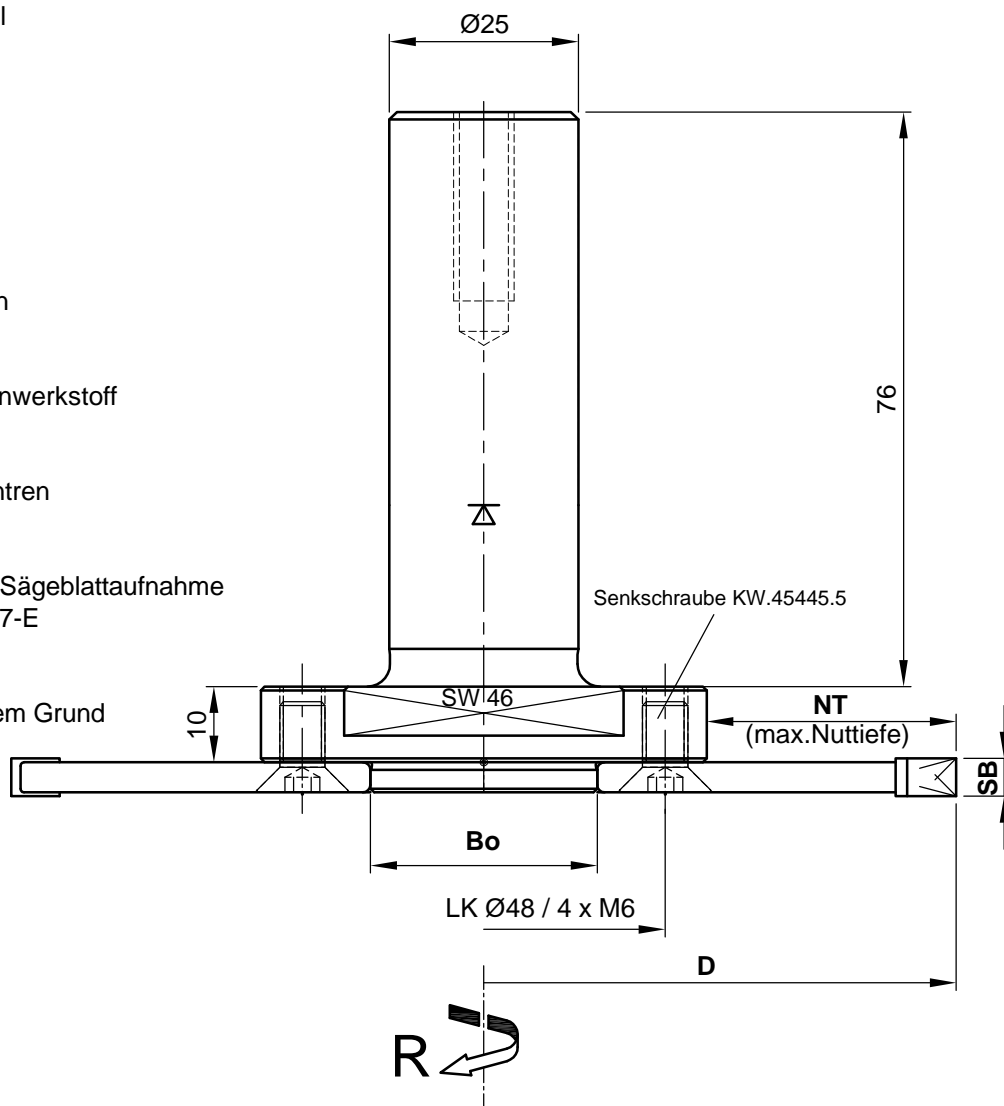

| D   | SB | NT | Bo | LZ | Z  | R/L | n max. | Bestellnummer |
|-----|----|----|----|----|----|-----|--------|---------------|
| 125 | 4  | 32 | 30 |    | 12 | R   | 12000  | C750-12504-01 |
| 125 | 5  | 32 | 30 |    | 12 | R   | 12000  | C750-12505-01 |
| 125 | 6  | 32 | 30 |    | 12 | R   | 12000  | C750-12506-01 |
| 150 | 4  | 45 | 30 |    | 12 | R   | 11000  | C750-15004-01 |
| 150 | 5  | 45 | 30 |    | 12 | R   | 11000  | C750-15005-01 |
| 150 | 6  | 45 | 30 |    | 12 | R   | 11000  | C750-15006-01 |
| 150 | 8  | 45 | 30 |    | 12 | R   | 11000  | C750-15008-01 |
| 150 | 10 | 45 | 30 |    | 12 | R   | 11000  | C750-15010-01 |
| 180 | 4  | 60 | 30 |    | 12 | R   | 10000  | C750-18004-01 |
| 180 | 5  | 60 | 30 |    | 12 | R   | 10000  | C750-18005-01 |
| 180 | 6  | 60 | 30 |    | 12 | R   | 10000  | C750-18006-01 |
| 180 | 8  | 60 | 30 |    | 12 | R   | 10000  | C750-18008-01 |
| 180 | 10 | 60 | 30 |    | 12 | R   | 10000  | C750-18010-01 |

**Aigner**  
WERKZEUGE

e-mail: office@aigner-werkzeuge.at  
www.aigner-werkzeuge.at

MS.....Maschinenschnittstelle

LZ.....Gesamtlänge (Z-Maß)

n max.....max. Drehzahl (U/min)

Blattformat: A4

Zchnng.-Nr. KW.47500.4 | 00

C750-1

# HW-Nut-Kreissägeblätter montiert auf C277-D C750-2

Schneidstoff

HW

Zähnezahl

Z12

Vorschub

MEC

Verbund

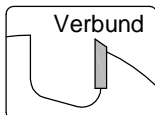

**Ausführung:**

- Grundkörper aus Stahl
- Montiert auf Fräsdorn
- Zähnezahl = Z12
- HW festbestückt
- Lochkreise lt. C276-E  
E22 = Rechtslauf  
E23 = Linkslauf  
E24 = Rechtslauf/Linkslauf

**Anwendung:**

- Zum Nuten und Fälzen

**Werkstückstoff:**

- Massivholz und Plattenwerkstoff

**Maschine:**

- CNC-Bearbeitungszentren

**Lieferumfang:**

- Säge nach Wahl
- Montiert auf Fräsdorn HSK-F 63 (C277-D): C750-2

**Besonderheit:**

- Zum Nuten mit geradem Grund

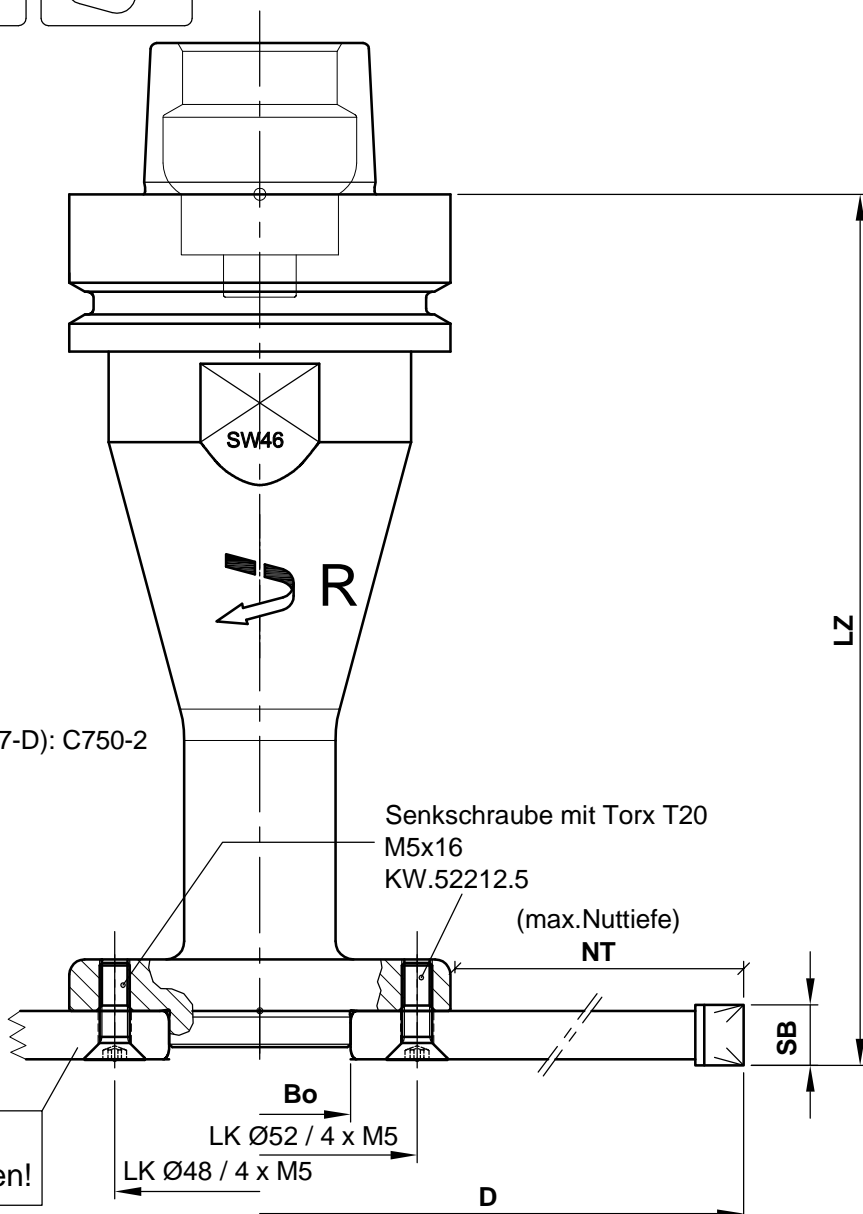

**Achtung:**

Montageanleitung beachten!

| D   | SB | NT   | Bo | LZ    | Z  | R/L | n max. | Bestellnummer |
|-----|----|------|----|-------|----|-----|--------|---------------|
| 125 | 4  | 29   | 30 | 141.7 | 12 | R   | 12000  | C750-12504-02 |
| 125 | 5  | 29   | 30 | 141.7 | 12 | R   | 12000  | C750-12505-02 |
| 125 | 6  | 29   | 30 | 142.7 | 12 | R   | 12000  | C750-12506-02 |
| 150 | 4  | 41.5 | 30 | 141.7 | 12 | R   | 11000  | C750-15004-02 |
| 150 | 5  | 41.5 | 30 | 141.7 | 12 | R   | 11000  | C750-15005-02 |
| 150 | 6  | 41.5 | 30 | 142.7 | 12 | R   | 11000  | C750-15006-02 |
| 150 | 8  | 41.5 | 30 | 143.7 | 12 | R   | 11000  | C750-15008-02 |
| 150 | 10 | 41.5 | 30 | 144.0 | 12 | R   | 11000  | C750-15010-02 |
| 180 | 4  | 56.5 | 30 | 141.7 | 12 | R   | 10000  | C750-18004-02 |
| 180 | 5  | 56.5 | 30 | 141.7 | 12 | R   | 10000  | C750-18005-02 |
| 180 | 6  | 56.5 | 30 | 142.7 | 12 | R   | 10000  | C750-18006-02 |
| 180 | 8  | 56.5 | 30 | 143.7 | 12 | R   | 10000  | C750-18008-02 |
| 180 | 10 | 56.5 | 30 | 144.0 | 12 | R   | 10000  | C750-18010-02 |

**Aigner**  
WERKZEUGE

e-mail: office@aigner-werkzeuge.at  
www.aigner-werkzeuge.at

MS.....Maschinenschnittstelle

LZ.....Gesamtlänge (Z-Maß)

n max.....max. Drehzahl (U/min)

Blattformat: **A4**

Zchnng.-Nr. KW.47500.4 | 01

**C750-2**