

Ausführung:

- Mehrteilige Fenstergarnitur
- Grundkörper aus Stahl
- Zähnezahl = 2
- HW-Profilmesser
- HW-Wendemesser

Anwendung:

- Herstellung von Kastenfenstern

Werkstückstoff:

- Massivholz

Maschine:

- Tischfräse

Lieferumfang:

- C690-FI12 (Flügel innen)
- C690-250FS (Flügel Schlitz)
- C690-250FZ12 (Flügel Zapfen)

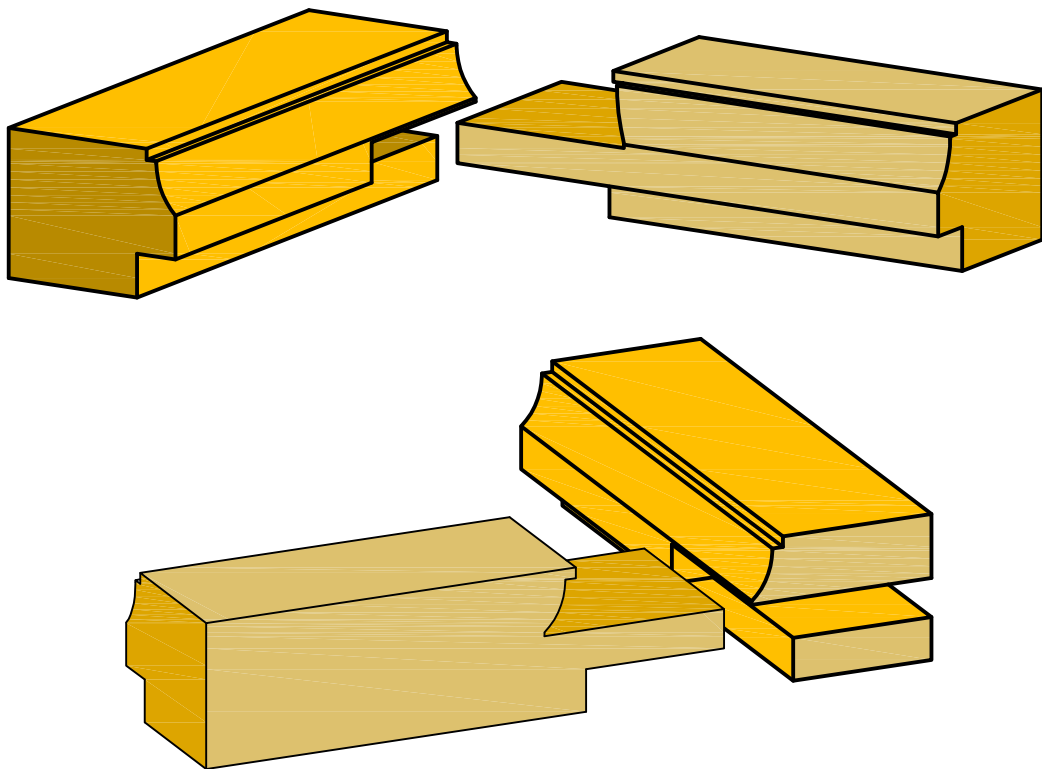

Aigner
WERKZEUGE

e-mail: office@aigner-werkzeuge.at
www.aigner-werkzeuge.at

Blattformat: **A4** alle Maße
in mm

Zchnng.-Nr. KW.46900.4 | 00

C690-250SET12

Ausführung:

- Mehrteilige Fenstergarnitur
- Grundkörper aus Stahl
- Zähnezahl = 2
- HW-Profilmesser
- HW-Wendemesser

Anwendung:

- Herstellung von Kastenfenstern

Werkstückstoff:

- Massivholz

Maschine:

- Tischfräse

Lieferumfang:

- C690-FI12 (Flügel innen)
- C690-300FS (Flügel Schlitz)
- C690-300FZ12 (Flügel Zapfen)

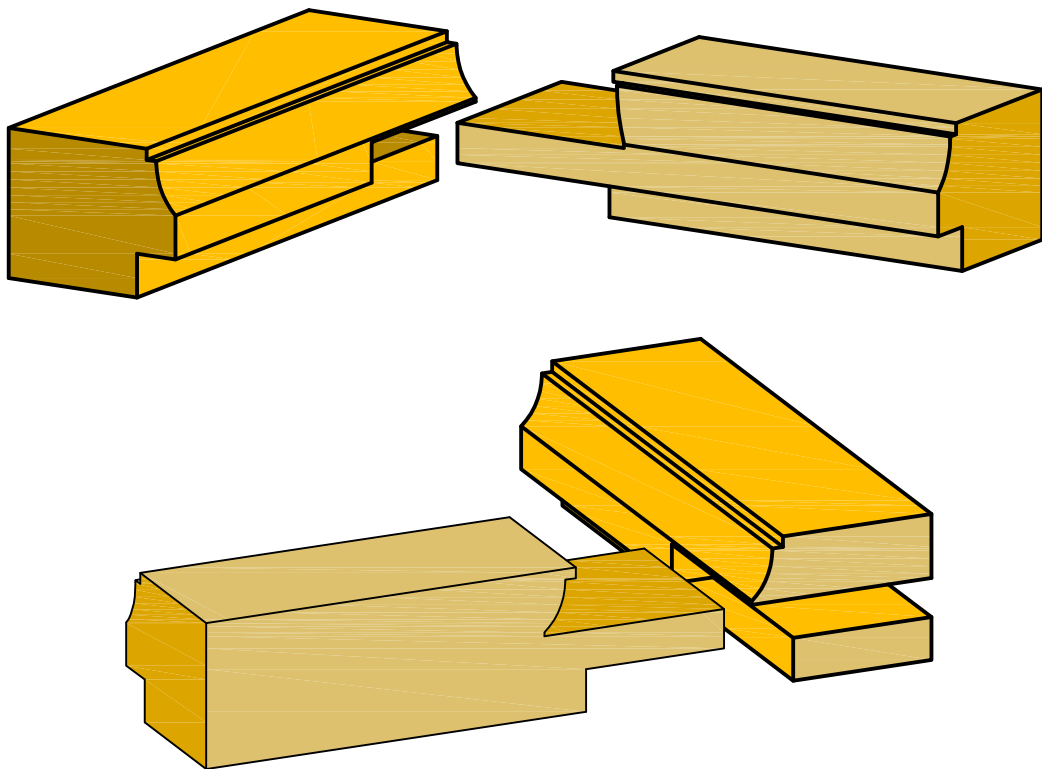

Aigner
WERKZEUGE

e-mail: office@aigner-werkzeuge.at
www.aigner-werkzeuge.at

Blattformat: **A4** alle Maße
in mm

Zchnng.-Nr. KW.46900.4 | 00

C690-300SET12

PM-Fräasersatz-EV41-Flügel innen

C690

Schneidstoff

HW

Zähnezahl

Z2

Vorschub

MAN

Wechseln



Wenden

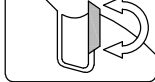

Ausführung:

- Grundkörper aus Stahl
- 2-teiliger Satz (verschraubt)
- Zähnezahl = 2
- PM-Profilmesser
- WM-Wendemesser
- Bohrung bis max. Ø40 gegen Aufpreis möglich

Anwendung:

- Zur Herstellung von Kastenfenstern EV41 im Denkmalschutzbereich (Profil "Alt Wien")

Werkstückstoff:

- Massivholz

Maschine:

- Tischfräse

Lieferumfang:

- 2-teiliger Fräasersatz inkl. Messer
- Fräser Nr.1 mit PM.22580.5/U35 P1 vormontiert
- Soll ein anderes Messer montiert werden, ist dies bei der Bestellung anzugeben
- Die möglichen Profilmesser sind unten ersichtlich
- 1 Ringsatz 1.3mm
- 1 Ringsatz 0.8mm
- 1 Fixring 10mm
- 1 Griffschlüssel Torx T40
- 1 Griffschlüssel Torx T25
- 1 Griffschlüssel Torx T20
- 1 Magnetanschlaglehre

Besonderheit:

- Konzipiert zur Verwendung in Kombination mit Schlitzsatz C690-1 und Zapfensatz C690-2

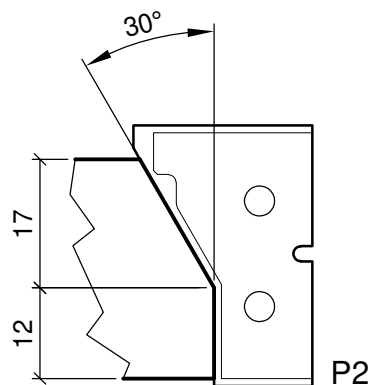
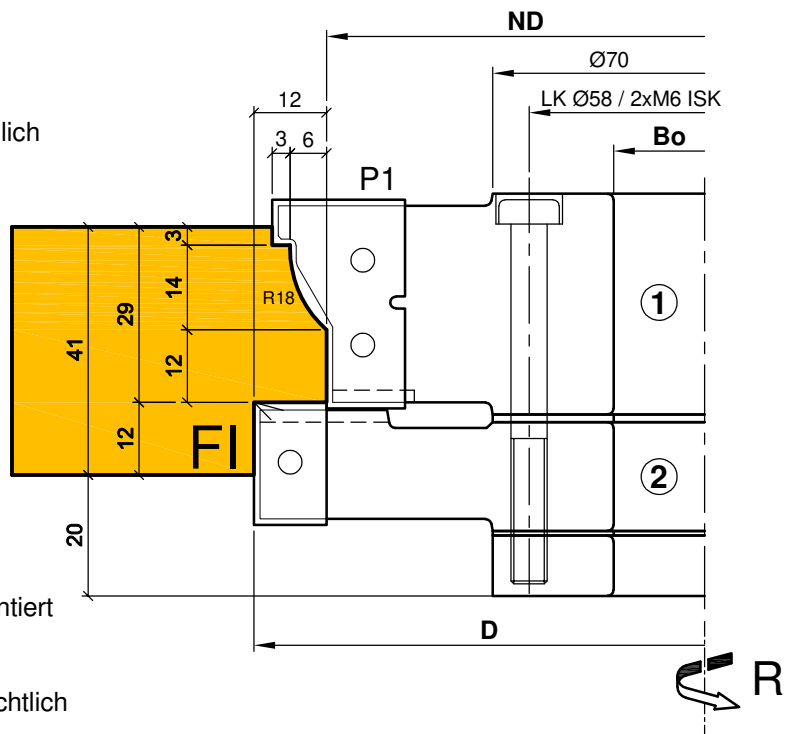

D	ND	Bo	Z	R/L	P	DZ	Artikelnummer
149	125	30	2	R	1	5000-9000	C690-F112

Ersatzteile				
Bezeichnung	Stk.	Abmessung	MBM	Artikelnummer
Profilmesser P1 für Nr.1	2	35x21.8x2	2	PM.22580.5/U35
Profilmesser P2 für Nr.1 Fase (Option)	2	35x21.8x2	2	PM.30264.5/U35
Wendemesser für Nr.2	2	20x12x1.5	10	WMF20x12/U
Vorschneider für Nr.2	2	14x14x2.0	10	VS14x14x2.0/U
Schraube Vorschneider für Nr.2	2	Senkkopfschraube M6x10	10	KW.33767.4-10

Aigner
WERKZEUGE

e-mail:office@aigner-werkzeuge.at
www.aigner-werkzeuge.at

Z.....Zähnezahl
P.....Profilvariante
DZ.....Drehzahlbereich (U/min)
MBM.....Mindestbestellmenge

Blattformat: **A4** alle Maße in mm

Zchnng.-Nr. KW.46900.4 | 00

C690-1

PM-Fräasersatz-EV41-Flügel Schlitz/Zapfen

C690

Schneidstoff

HW

Zähnezahl

Z2

Vorschub

MAN

Wechseln

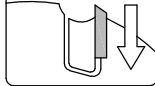

Wenden

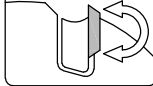

Ausführung:

- Grundkörper aus Stahl
- 1-bzw. 2-teiliger Satz (verschraubt)
- Zähnezahl = 2
- PM-Profilmesser
- Bohrung bis max. Ø40 gegen Aufpreis möglich

Anwendung:

- Zur Schlitz- und Zapfenfräsung bei Kastenfensterherstellung EV41 im Denkmalschutzbereich (Profil "Alt Wien")

Werkstückstoff:

- Massivholz

Maschine:

- Tischfräse

Lieferumfang:

- 2-teiliger Fräasersatz inkl. Messer
- Fräser Nr.2 mit PM.58351.5/M40 P1 vormontiert
- Soll ein anderes Messer montiert werden, ist dies bei der Bestellung anzugeben
- Die möglichen Profilmesser sind unten ersichtlich
- Zugehörige Fixringe und Ringsätze
- 1 Griffschlüssel Torx T40
- 1 Griffschlüssel Torx T15

Besonderheit:

- Konzipiert zur Verwendung in Kombination mit Satz C690
- Gleiche Werkstückauflage und Nullhöhe bei Schlitz- und Zapfenfräsung

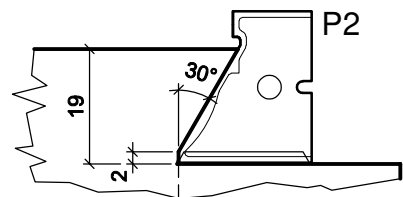
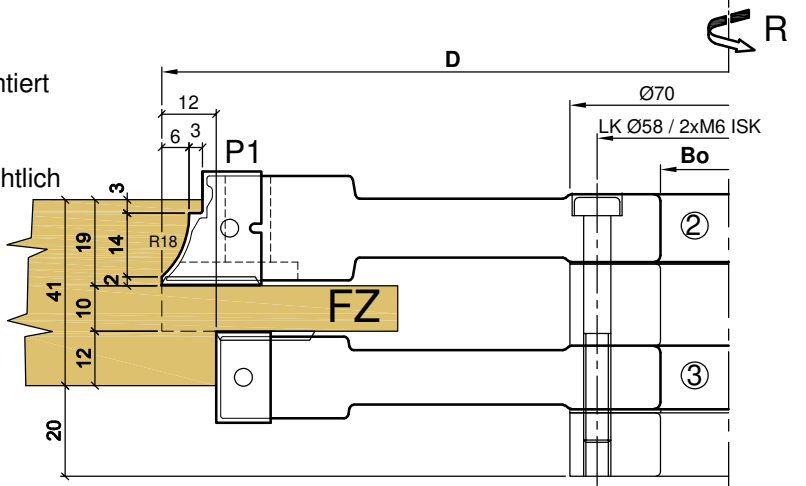
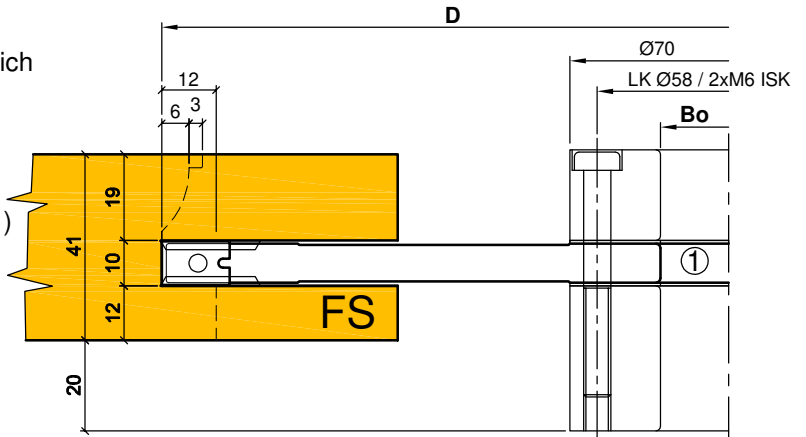

D	ND	Bo	Z	R/L	P	DZ	Artikelnummer
250		30	2	R		3000-5500	C690-250FS
250		30	2	R	1	3000-5500	C690-250FZ12
300		30	2	R		2500-4500	C690-300FS
300		30	2	R	1	2500-4500	C690-300FZ12

Ersatzteile				
Bezeichnung	Stk.	Abmessung	MBM	Artikelnummer
Profilmesser für Nr.1	2	9.6x15.0x2	2	PM.58350.5/M40
Profilmesser P1 für Nr.2	2	25.0x26.2x2	2	PM.58351.5/M40
Profilmesser P2 für Nr.2 Fase (Option)	2	25.0x26.2x2	2	PM.58352.5/M40
Wendemesser für Nr.3	2	20x12x1.5	2	WMZ20x12/M
Vorschneider für Nr.1,2,3	4/2	22x22x2	10	VS3x22
Schraube Vorschneider für Nr.1	4	Senkkopfschraube M6x6	10	KW.33767.4-6
Schraube Vorschneider für Nr.2,3	2	Senkkopfschraube M6x10	10	KW.33767.4-10

Aigner
WERKZEUGE

e-mail:office@aigner-werkzeuge.at
www.aigner-werkzeuge.at

Z.....Zähnezahl
P.....Profilvariante
DZ.....Drehzahlbereich (U/min)
MBM.....Mindestbestellmenge

Blattformat: **A4** alle Maße in mm
Zchnng.-Nr. KW.46900.4 | 00

C690-2

Schneidstoff

HW

Zähnezahl

Z2

Vorschub

MAN

Wechseln

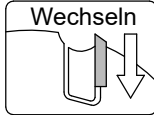

Ausführung:

- Grundkörper aus Stahl
- Zähnezahl = 2
- PM-Profilmesser

Anwendung:

- Zum Nachfräsen von Deventer Dichtung bei Kastenfenster EV41

Werkstückstoff:

- Massivholz

Maschine:

- Tischfräse

Lieferumfang:

- Grundkörper inkl. Profilmesser
- 1 Griffschlüssel Torx T15

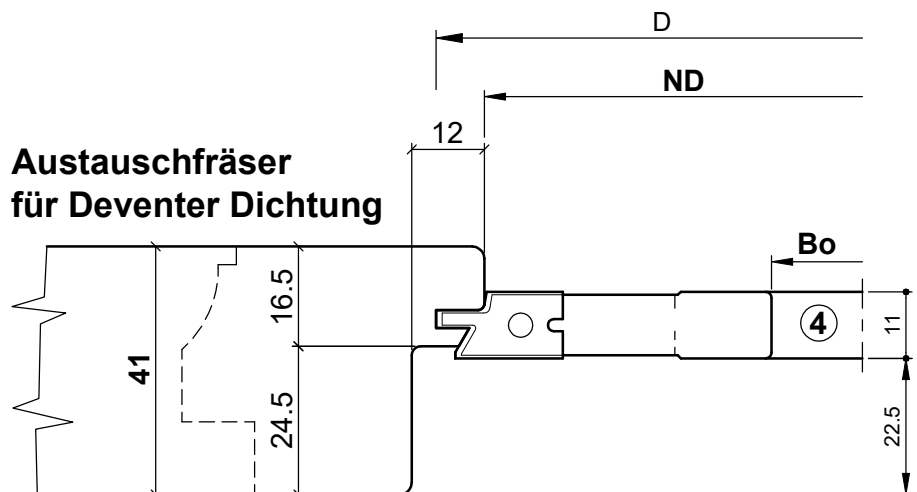

**Austauschfräser
für Deventer Dichtung**



D	ND	Bo	Z	R/L	P	DZ	Artikelnummer
141	125	30	2	R		4500-7500	C690-DEV

Ersatzteile			
Bezeichnung	Stk.	MBM	Artikelnummer
Profilmesser	2	11x21.7x2	2 PM.22593.5/M40

 e-mail: office@aigner-werkzeuge.at www.aigner-werkzeuge.at	Z.....Zähnezahl	Blattformat: A4 <small>alle Maße in mm</small> Zchnng.-Nr. KW.46900.4 00
	P.....Profilvariante	
DZ.....Drehzahlbereich (U/min)	C690-3	
MBM.....Mindestbestellmenge		