

HW-Griffmuldenoberfräser

C557-3

Schneidstoff
HW

Vorschub
MAN

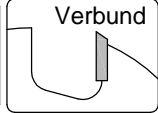

Ausführung:

- Grundkörper aus Vergütungsstahl
- HW festbestückt
- Querschneiden zum fliegenden Eintauchen beim Taschenfräsen

Anwendung:

- Zum Fräsen von Griffmulden und von Taschen (Griffmuschel)
- Auch für Taschen als Griffmöglichkeit für Kletterwände
- Verschiedene Profile wählbar (siehe C557-3-1)
- Alle Profile sind bei C557-1, C557-2 und C557-3 übergreifend gleich

Werkstückstoff:

- Massivholz und Plattenwerkstoff

Maschine:

- Handoberfräse
- CNC-Bearbeitungszentren

Besonderheit:

- Zum Fräsen von innenliegenden Griffmulden
- Artikel mit Schaftausführung Ø12 auch geeignet für CNC-Bearbeitungszentrum

Lieferumfang:

- Artikel mit Schaftausführung Ø12 wahlweise auch montiert (MS):
Montiert in Schrumpfspannfutter HSK-F 63 (C915): C557-3...-M1
Montiert in Spannzangenfutter HSK-F 63 (C910): C557-3...-M2

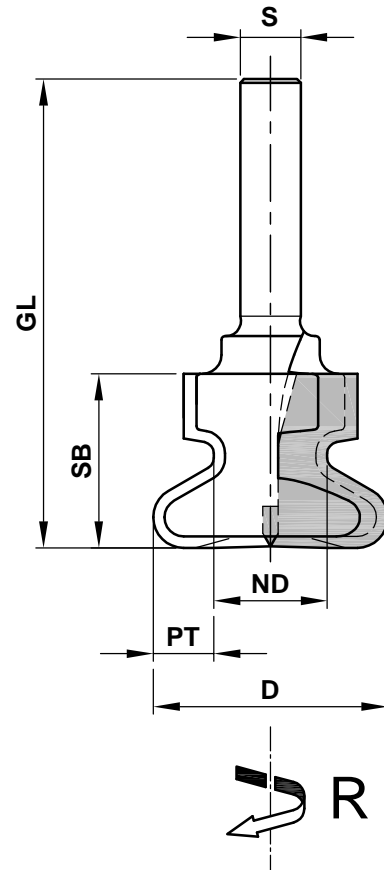

D	ND	SB	PT	GL	S	Z	R/L	P	DZ	Bestellnummer
31	15	23	8	62	8	2	R	A	18000-23800	C557-3A08
31	15	23	8	62	8	2	R	B	18000-23800	C557-3B08
33	15	23	9	62	8	2	R	C	18000-23800	C557-3C08
31	15	23	8	62	8	2	R	D	18000-23800	C557-3D08
35	15	23	10	62	8	2	R	E	18000-23800	C557-3E08
31	15	23	8	62	8	2	R	F	18000-23800	C557-3F08
33	15	23	9	62	8	2	R	G	18000-23800	C557-3G08
31	15	23	8	68	12	2	R	A	18000-23800	C557-3A12
31	15	23	8	68	12	2	R	B	18000-23800	C557-3B12
33	15	23	9	68	12	2	R	C	18000-23800	C557-3C12
31	15	23	8	68	12	2	R	D	18000-23800	C557-3D12
35	15	23	10	68	12	2	R	E	18000-23800	C557-3E12
31	15	23	8	68	12	2	R	F	18000-23800	C557-3F12
33	15	23	9	68	12	2	R	G	18000-23800	C557-3G12

Aigner
WERKZEUGE
e-mail: office@aigner-werkzeuge.at
www.aigner-werkzeuge.at

DZ.....Drehzahlbereich (U/min)
Z.....Zähnezahl
P.....Profil

Blattformat: **A4** alle Maße in mm
Zchnng.-Nr. KW.45573.4 | 01

C557-3

Profilübersicht:

