

PM-Getriebeentfräser

C543-G

Schneidstoff HW	Zähnezahl Z2 V2+2	Vorschub MAN	Wechseln
---------------------------	-----------------------------	------------------------	--------------

Ausführung:

- Grundkörper aus Stahl
- Zähnezahl = 2
- HW-Profilmesser
- Vorschneide = 2+2
- Bohrung bis max. Ø40
gegen Aufpreis möglich

Anwendung:

- Zum Fräsen aller bei der Haustüfertiung notwendigen Getriebeenten auf stationären Maschinen
- Für Massivholz und verschiedene Verbundwerkstoffe (Haustürkanteln)

Werkstückstoff:

- Massivholz und Plattenwerkstoff

Maschine:

- Tischfräse

Lieferumfang:

- Grundkörper inkl. Profilmesser und Vorschneide
- Griffschlüssel Torx T40
- Griffschlüssel Torx T20

Besonderheit:

- Getriebeent G1 verwendbar für:
GU-Security
GU-Siegenia
GU-Security 65
- Getriebeent G2 verwendbar für:
GU-Siegenia
Roto Centro
Siegenia Favorit
Formats

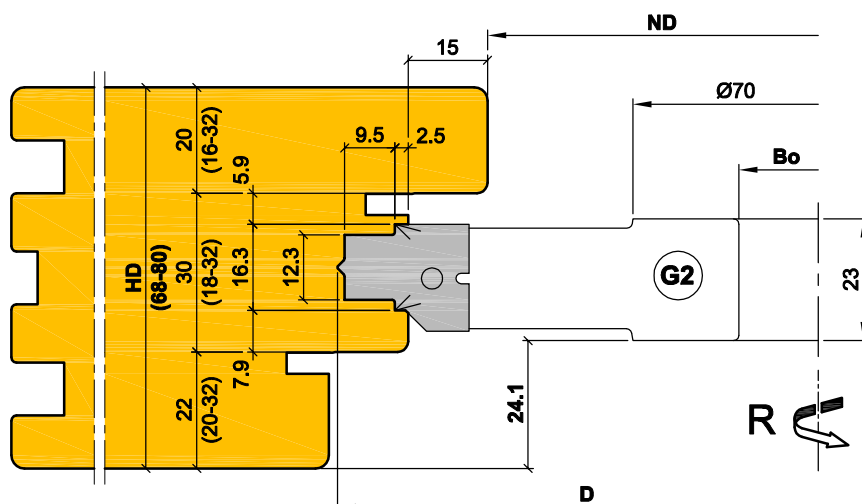
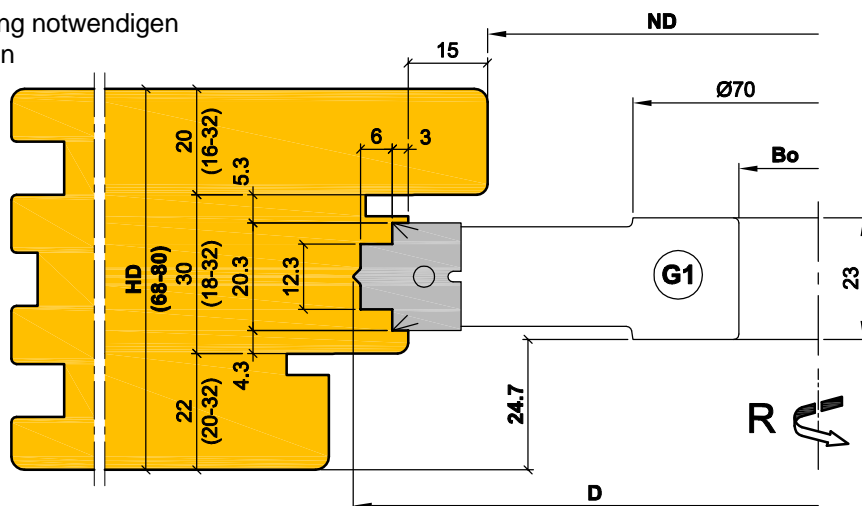

D	ND	HD	Bo	Z	V	FA	P	R/L	DZ	Bestellnummer
175.8	125	68-80	30	2	2+2	G1	12.3/20.3	R	4500-7500	C543-G1
181.8	125	68-80	30	2	2+2	G2	12.3/16.3	R	4500-7500	C543-G2

Ersatzteile				
Bezeichnung	Stk.	Abmessung	MBM	Bestellnummer
Profilmesser für G1	2	19.8x21x2.0	2	PM.20230.5./U35
Profilmesser für G2	2	20x25x2.0	2	PM.20229.5./U35
Vorschneider für G1 und G2	4	14x14x2.0	10	VS14x14x2.0/U
Schraube Vorschneider	4	Senkkopfschraube M6x10	10	KW.33767.4-10

 e-mail:office@aigner-werkzeuge.at www.aigner-werkzeuge.at	Z.....Zähnezahl V.....Vorschneide	Blattformat: A4 <small>alle Maße in mm</small>
	P.....Profilvariante FA.....Fräseranzahl	Zchnng.-Nr. KW.45430.4 00
DZ.....Drehzahlbereich (U/min)	C543-G	
MBM.....Mindestbestellmenge		