

DP-Nutschaftfräser "Speedy"

C451

Schneidstoff
DP

Vorschub
MEC

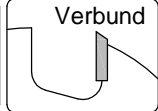

Ausführung:

- Körper aus Vergütungsstahl mit DP-Einbohrschneide
- 2 bis 4 x nachschärfbar
- Tiefe Spanräume für bessere Späneerfassung
- Schaftpassung h6

Anwendung:

- Zum Freiformfräsen von Nuten für Einlegeteile
- Ausrissfreie Kante durch großen Brustwinkel der Schneiden
- Stärke der Einlegeteile : 1 ... 9 mm
- Zum Einfräsen von Beschlägen

Werkstückstoff:

- Massivholz und Plattenwerkstoff

Maschine:

- CNC-Bearbeitungszentren

Lieferumfang:

- Prinzipiell mit Längeneinstellschraube
- Bei Verwendung in Schrumpfspannfutter HSK-F 63 (C915) ohne Längeneinstellschraube
- Wahlweise auch montiert (MS):
Montiert in Schrumpfspannfutter HSK-F 63 (C915): C451-...-M1
Montiert in Spannzangenfutter HSK-F 63 (C910): C451-...-M2

Besonderheit:

- Ab 1 mm ausrissfrei

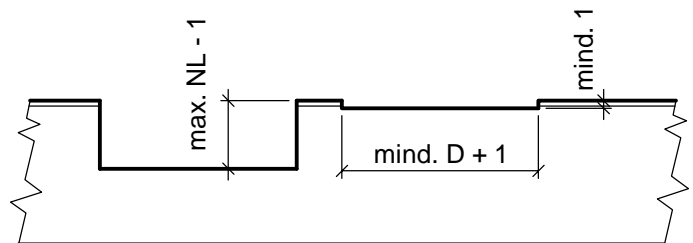
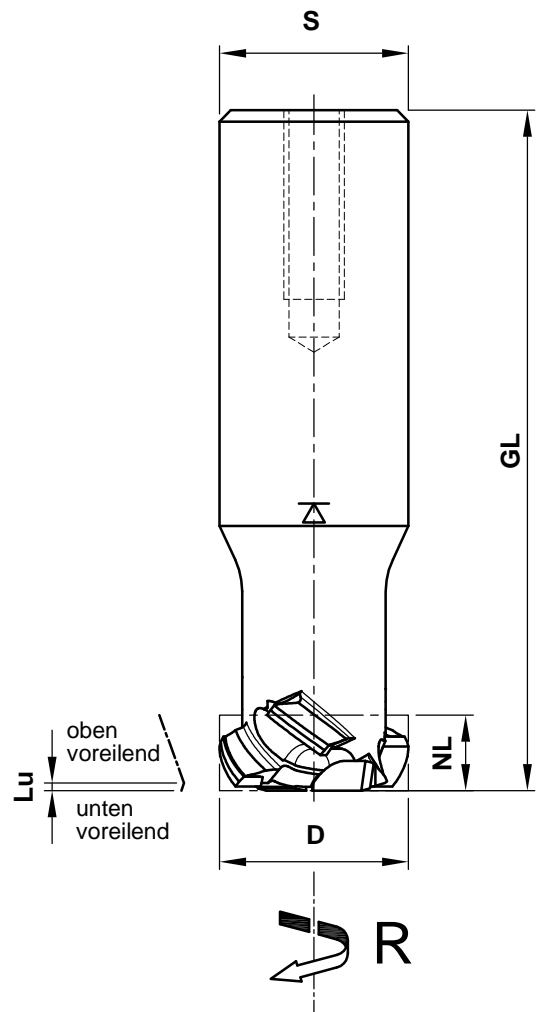

D	NL	GL	Lu	S	Z	R/L	n max.	Bestellnummer
16	9	90	1	20	1	R	24000	C451-1609R
20	10	90	1	25	2	R	24000	C451-2010R
25	10	90	1	25	2	R	24000	C451-2510R

Aigner
WERKZEUGE
e-mail:office@aigner-werkzeuge.at
www.aigner-werkzeuge.at

MS.....Maschinenschnittstelle
Z.....Zähnezahl
n max.....max. Drehzahl (U/min)

Blattformat: **A4** M=1:1
Zchnng.-Nr. KW.44510.4 | 00

C451