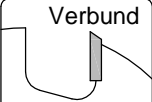

DP-Füge/Falzschaftfräser "Speedy"

C450

Schneidstoff DP	Vorschub MEC	Verbund 	Zähnezahl Z2+2
---------------------------	------------------------	--	--------------------------

Ausführung:

- Stabiler Tragkörper mit wendelförmig angeordneten Schneiden
- Z2 mit DP-Querschneide
- 4 bis 6 x nachschärfbar
- Tiefe Spanräume für bessere Späneerfassung
- Schaftpassung h6

Anwendung:

- Fügen und Fälzen

Werkstückstoff:

- Massivholz und Plattenwerkstoff

Maschine:

- CNC-Bearbeitungszentren

Lieferumfang:

- Prinzipiell mit Längeneinstellschraube;
Bei Verwendung in Schrumpfspannfutter HSK-F 63 (C915) ohne Längeneinstellschraube
- Wahlweise auch montiert (MS):
Montiert in Schrumpfspannfutter HSK-F 63 (C915): C450-...-M1
Montiert in Spannzangenfutter HSK-F 63 (C910): C450-...-M2

Besonderheit:

- Speedy-Schaftfräser sehr gut geeignet zum Formatieren und Feinfügen von Schichtholz und Massivholz.

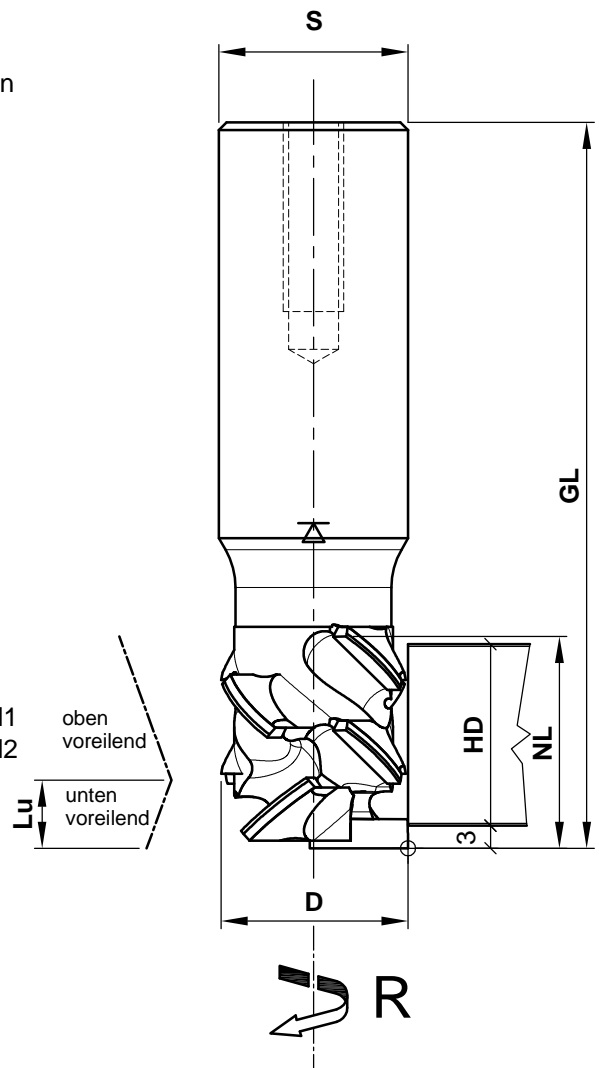

D	NL	GL	Lu	HD	S	Z	R/L	n max.	Bestellnummer
20	29.6	96	9	25	25	2	R	24000	C450-2029R
20	29.6	96	9	25	25	2	L	24000	C450-2029L
20	46.2	116	15	42	25	2	R	24000	C450-2046R
20	46.2	116	15	42	25	2	L	24000	C450-2046L
25	28	96	9	24	25	2	R	24000	C450-2528R
25	28	96	9	24	25	2	L	24000	C450-2528L
25	46	116	16	42	25	2	R	24000	C450-2546R
25	46	116	16	42	25	2	L	24000	C450-2546L

 <p>e-mail:office@aigner-werkzeuge.at www.aigner-werkzeuge.at</p>	MS.....Maschinenschnittstelle	Blattformat: A4	alle Maße in mm
	Z.....Zähnezahl	Zchnng.-Nr. KW.44500.4	02
n max.....max. Drehzahl (U/min)		C450	