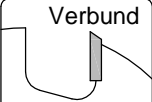

# DP-Nutschaftfräser "Speedy"

C445

Schneidstoff <b>DP</b>	Vorschub <b>MEC</b>	Verbund 	Zähnezahl <b>Z1+1</b>
---------------------------	------------------------	--	--------------------------

**Ausführung:**

- Körper aus Vergütungsstahl
- 2 bis 4 x nachschärfbar
- Tiefe Spanräume für bessere Späneerfassung
- Schaftpassung h6

**Anwendung:**

- Nuten, Fügen und Formatieren
- Für kleine und mittlere Losgrößen

**Werkstückstoff:**

- Massivholz und Plattenwerkstoff

**Maschine:**

- CNC-Bearbeitungszentren

**Lieferumfang:**

- Prinzipiell mit Längeneinstellschraube;  
Bei Verwendung in Schrumpfspannfutter HSK-F 63 (C915) ohne Längeneinstellschraube
- Wahlweise auch montiert (MS):  
Montiert in Schrumpfspannfutter HSK-F 63 (C915): C445-...-M1  
Montiert in Spannzangenfutter HSK-F 63 (C910): C445-...-M2

**Besonderheit:**

- Durch den großen Achswinkel der Schneiden lassen sich fast ausrissfreie Bearbeitungsergebnisse erzielen

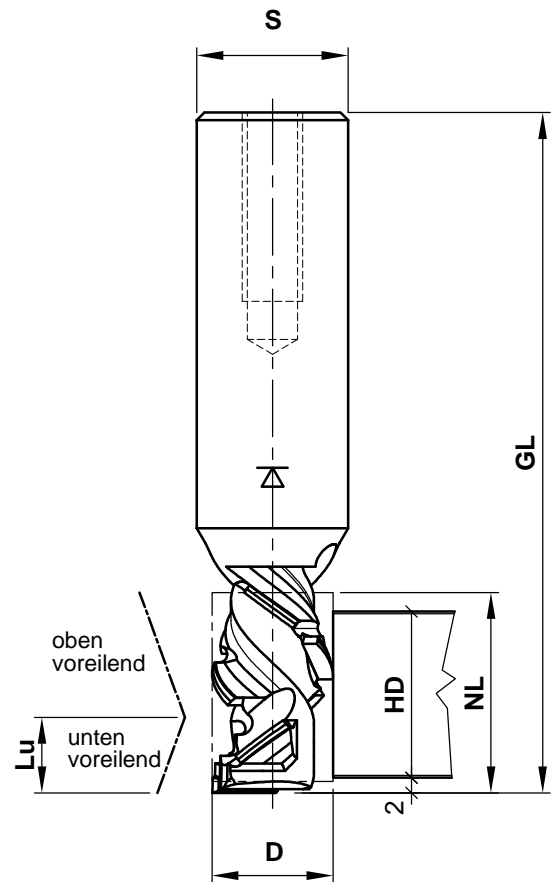

D	NL	GL	Lu	HD	S	Z	R/L	n max.	Bestellnummer
16	26.5	90	10	22	20	1	R	24000	C445-1626R
16	26.5	90	10	22	20	1	L	24000	C445-1626L
16	36.6	100	10	32	20	1	R	24000	C445-1636R
16	36.6	100	10	32	20	1	L	24000	C445-1636L
18	36.6	100	10	32	20	1	R	24000	C445-1836R
18	36.6	100	10	32	20	1	L	24000	C445-1836L
18	44.2	107	9	40	20	1	R	24000	C445-1844R
18	44.2	107	9	40	20	1	L	24000	C445-1844L

 e-mail: office@aigner-werkzeuge.at www.aigner-werkzeuge.at	MS.....Maschinenschnittstelle	Blattformat: <b>A4</b>	alle Maße in mm
	Z.....Zähnezahl	Zchnng.-Nr. KW.44450.4	03
n max.....max. Drehzahl (U/min)		<b>C445</b>	