

Schneidstoff

DP

Zähnezahl

Z4

Vorschub

MAN

Verbund

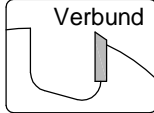

Ausführung:

- Grundkörper aus Vergütungsstahl
- Zähnezahl = 4
- DP festbestückt

Anwendung:

- Optimiert zum Nuten von Flachdübelverbindungen,
Zum Einschneiden von Nuten für Eck- und
Längsverbindungen
(Bilderrahmen, Möbeltüren,)

Werkstückstoff:

- Massivholz und Plattenwerkstoff

Maschine:

- CNC-Bearbeitungszentren
- Flachdübelfräsmaschinen

Besonderheit:

- Lange Standzeit in Plattenwerkstoffen
- Auch geeignet für Bearbeitungszentren als auch auf
Fräsdorn montierter Version (C315-01)

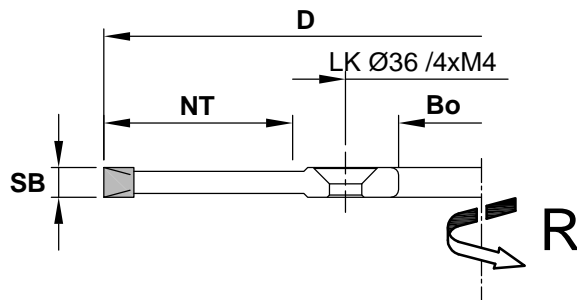

D	SB	NT	Bo	Z	R/L	n max.	Bestellnummer
100	3.95	25	22	4	R	13000	C315

Aigner
WERKZEUGE

e-mail:office@aigner-werkzeuge.at
www.aigner-werkzeuge.at

Z.....Zähnezahl
n max.....max. Drehzahl (U/min)

Blattformat: **A4** alle Maße in mm

Zchnng.-Nr. KW.43150.4 01

C315

Schneidstoff

DP

Zähnezahl

Z4

Vorschub

MAN

Verbund

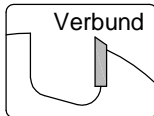

Ausführung:

- Grundkörper aus Vergütungsstahl
- Zähnezahl = 4
- DP festbestückt
- Montiert auf Fräsdorn

Anwendung:

- Optimiert zum Nuten von Flachdübelverbindungen,
Zum Einschneiden von Nuten für Eck- und Längsverbindungen
(Bilderrahmen, Möbeltüren,)

Werkstückstoff:

- Massivholz und Plattenwerkstoff

Maschine:

- CNC-Bearbeitungszentren

Lieferumfang:

- Flachdübelnutfräser montiert auf Dorn C277-F
- Prinzipiell mit Längeneinstellschraube;
Bei Verwendung in Schrumpfspannfutter HSK-F 63 (C915) ohne Längeneinstellschraube
- Wahlweise auch montiert (und gewuchtet) (MS):
Montiert in Schrumpfspannfutter HSK-F 63 (C915): C315-....-M1
Montiert in Spannzangenfutter HSK-F 63 (C910): C315-....-M2

Besonderheit:

- Lange Standzeit in Plattenwerkstoffen

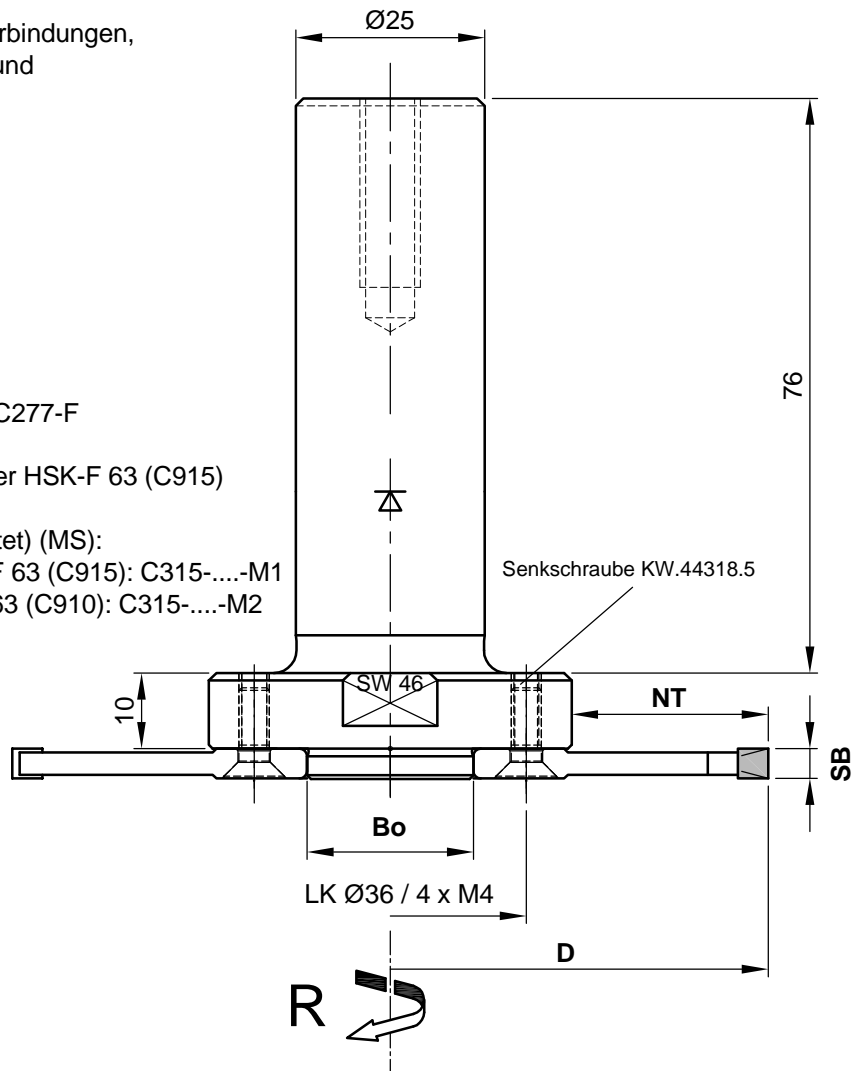

D	SB	NT	Bo	Z	R/L	n max.	Bestellnummer
100	3.95	25	22	4	R	13000	C315-01

Aigner
WERKZEUGE
e-mail:office@aigner-werkzeuge.at
www.aigner-werkzeuge.at

MS.....Maschinenschnittstelle
Z.....Zähnezahl
n max.....max. Drehzahl (U/min)

Blattformat: **A4** alle Maße in mm
Zchnng.-Nr. KW.43150.4 00

C315-1