

VHW-Schruppschlichtfräser (Drallwinkel wechselseitig) C272

Schneidstoff

HW

Zähnezahl

Z2+2

Vorschub

MEC

Massiv

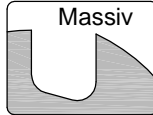

Ausführung:

- Zwei versetzt angeordnete Vollhartmetall-Schneiden in Wendelform, von außen nach innen schneidend
- Durchgehend zylindrisch grund- und umfangsschneidend
- Zähnezahl = 2+2 Rechtslauf

Anwendung:

- Nuten, Fügen, Falzen. Formatieren (Trennfräsen) in Schruppschlicht-Qualität
- Für Vorschübe bis 20 m/min

Werkstückstoff:

- Massivholz und Plattenwerkstoff

Maschine:

- CNC-Bearbeitungszentren

Lieferumfang:

- Wahlweise auch montiert (und gewuchtet) (MS):
Montiert in Schrumpfspannfutter HSK-F 63 (C915): C272-....-M1
Montiert in Spannzangenfutter HSK-F 63 (C910): C272-....-M2

Besonderheit:

- Durch wechselseitiger Drall, zum ausrissfreien Fräsen an Ober und Unterseite des Materials
- Beschichtung auf Anfrage möglich

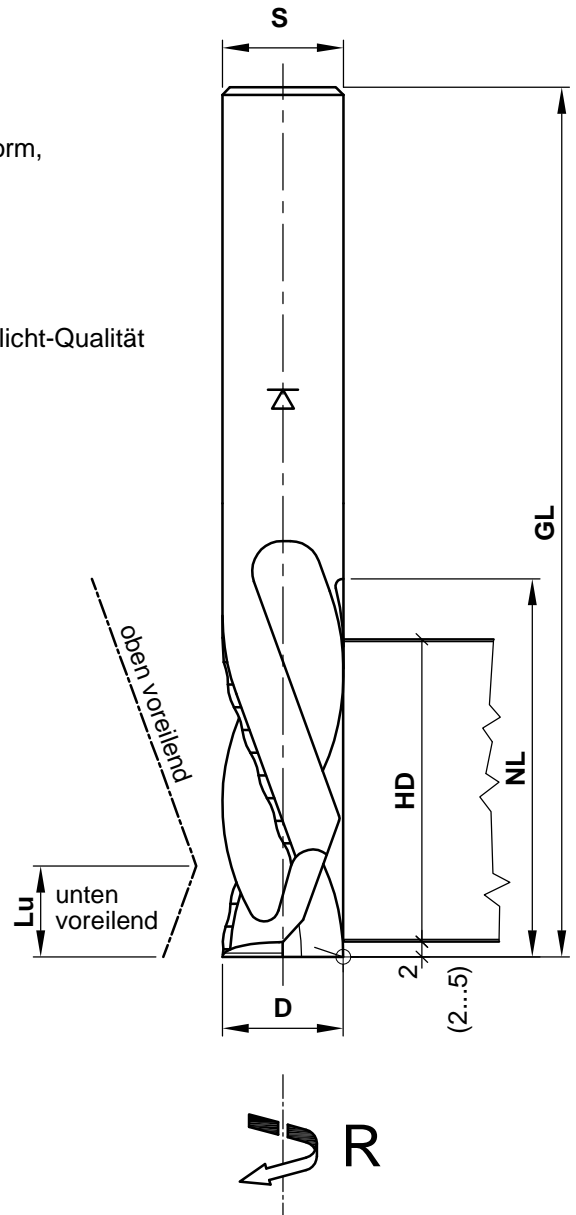

D	NL	GL	Lu	HD	S	Z	R/L	n max.	Bestellnummer
16	40	100	12	35	16	2+2	R	24000	C272-160402R
20	45	120	12	40	20	2+2	R	24000	C272-200452R
20	60	120	12	55	20	2+2	R	24000	C272-200602R
20	75	140	12	70	20	2+2	R	24000	C272-200752R

Aigner
WERKZEUGE

e-mail: office@aigner-werkzeuge.at
www.aigner-werkzeuge.at

MS.....Maschinenschnittstelle

Z.....Zähnezahl

n max.....max. Drehzahl (U/min)

Blattformat: **A4** alle Maße in mm

Zchnng.-Nr. KW.42720.4 | 00

C272