

Schneidstoff

HW

Zähnezahl

Z2

Vorschub

MEC

Wechseln

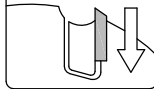

Ausführung:

- Grundkörper aus Stahl
- Zähnezahl = 2
- HW-Profilmesser, ziehender Schnitt
- Individuelle Profilgestaltung innerhalb des maximalen Profilbereichs

Anwendung:

- Zum Profilieren von Werkstücken

Werkstückstoff:

- Massivholz und Plattenwerkstoff

Maschine:

- CNC-Bearbeitungszentren

Lieferumfang:

- Grundkörper inkl. Profilmesser PM.26688.5/U35 vormontiert
Soll ein anderes Messer montiert werden, ist dies bei der Bestellung anzugeben
Die möglichen Profile sind unten ersichtlich
- Prinzipiell mit Längeneinstellschraube;
Bei Verwendung in Schrumpfspannfutter HSK-F 63 (C915) ohne Längeneinstellschraube
- Wahlweise auch montiert (und gewuchtet) (MS):
Montiert in Schrumpfspannfutter HSK-F 63 (C915): C237-....-M1
Montiert in Spannzangenfutter HSK-F 63 (C910): C237-....-M2

Besonderheit:

- Verschiedene Profile nach Kundenwunsch möglich

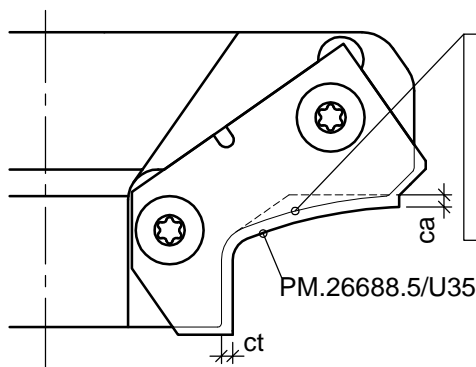
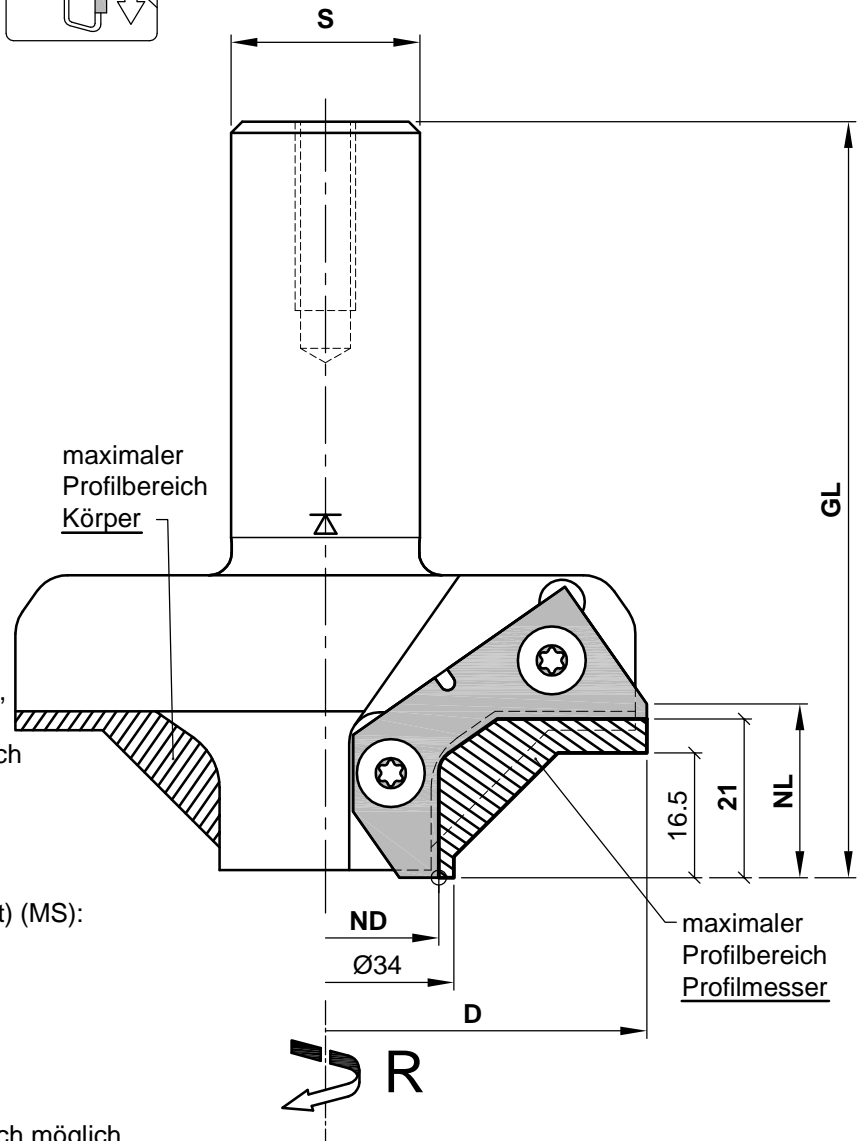

Der Körper wird individuell passend zum gewünschten Profil angefertigt.
Die Verwendung von Profilmessern mit abweichendem Profil ist nur zulässig, wenn der maximale Schneidenüberstand ca und ct jeweils kleiner als 3 mm ist.

Profilbeispiele:

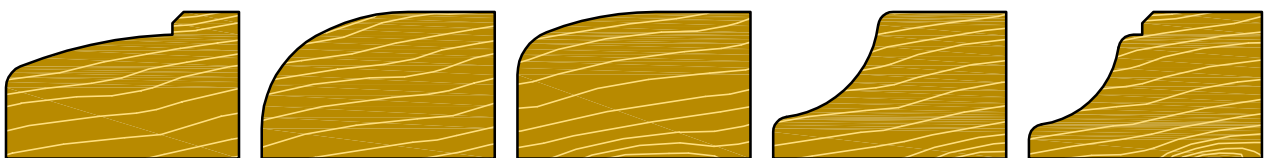

D	NL	GL	S	Z	R/L	n max.	Bestellnummer
85	23	100	20	2	R	18000	C237-8520R
85	23	100	25	2	R	18000	C237-8525R

Ersatzteile				
Bezeichnung	Stk.	Abmessung	MBM	Bestellnummer
Profilmesser	2	40x25x2	2	PM.26688.5/U35
Linsenkopfschraube	2	M4x6 (Kopf D9) Torx T15	10	KW.44237.5

 <p>e-mail:office@aigner-werkzeuge.at www.aigner-werkzeuge.at</p>	Z.....Zähnezahl	Blattformat: A4 <small>alle Maße in mm</small>
	n max.....max. Drehzahl (U/min)	Zchnng.-Nr. KW.42370.4 00
MBM.....Mindestbestellmenge	C237-1	