

Schneidstoff

HW

Vorschub

MEC

Zähnezahl

Z2

Massiv

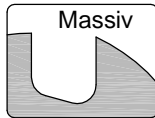

Ausführung:

- Spiralbohrer in Vollhartmetall mit Dachformspitze
- Durchgehende zylindrische Ausführung
- Zähnezahl = 2

Anwendung:

- Zum universellen Bohren von Sack- und Durchgangslöchern
- Verwendung auch für Bohrer Aufnahme C975

Werkstückstoff:

- Massivholz und Plattenwerkstoff

Maschine:

- Durchlaufbohranlagen, CNC-Bearbeitungszentren, Beschlageinlass-Bohrmaschinen, Bohraggregate

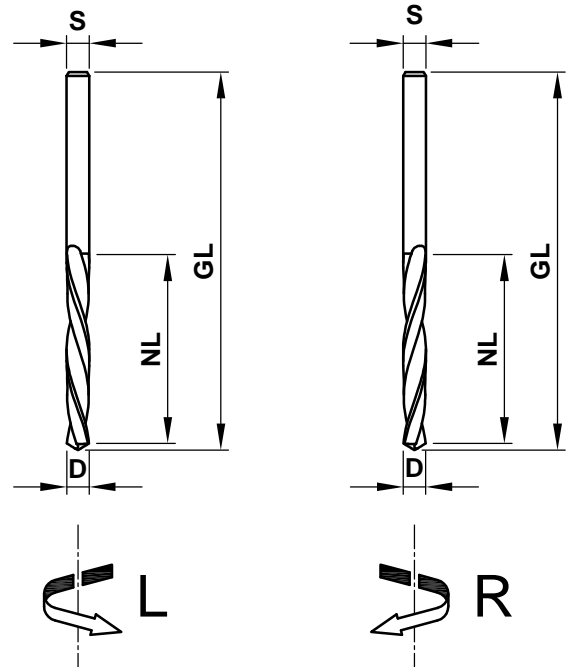

Zusammenbau M = 1:1

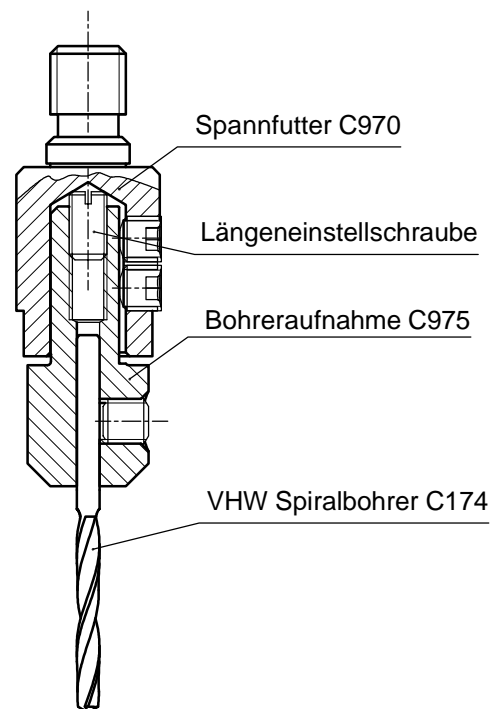

D	NL	GL	S	Z	R/L	DZ	Bestellnummer
2	22	50	2	2	R	3000-8000	C174-202250R
2	22	50	2	2	L	3000-8000	C174-202250L
2.5	25	50	2.5	2	R	3000-8000	C174-252550R
2.5	25	50	2.5	2	L	3000-8000	C174-252550L
3	25	50	3	2	R	3000-8000	C174-302550R
3	25	50	3	2	L	3000-8000	C174-302550L
3.5	25	55	3.5	2	R	3000-8000	C174-352555R
3.5	25	55	3.5	2	L	3000-8000	C174-352555L
4	25	55	4	2	R	3000-8000	C174-402555R
4	25	55	4	2	L	3000-8000	C174-402555L
4.5	25	55	4.5	2	R	3000-8000	C174-452555R
4.5	25	55	4.5	2	L	3000-8000	C174-452555L
5	30	55	5	2	R	3000-8000	C174-503055R
5	30	55	5	2	L	3000-8000	C174-503055L

Aigner
WERKZEUGE
e-mail: office@aigner-werkzeuge.at
www.aigner-werkzeuge.at

Z.....Zähnezahl
DZ.....Drehzahlbereich (U/min)

Blattformat: **A4** alle Maße in mm
Zchnng.-Nr. KW.41740.4 | 00

C174