

Schneidstoff

HW

Zähnezahl

Z2

Vorschub

MAN

Wechseln

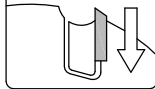

Ausführung:

- Grundkörper aus Stahl
- Bohrung bis max. Ø40 gegen Aufpreis möglich
- Z2
- HW-Profilmesser

Anwendung:

- Zur Längen und Breitenverleimung von Massivhölzern z.B. bei Segmentbögen

Werkstückstoff:

- Massivholz

Maschine:

- Tischfräse

Lieferumfang:

- Grundkörper inkl. Profilmesser
- Grifflöcher Torx T40

Besonderheit:

- Fräser Nr.3, 4 und 5 sind beliebig stapelbar und mit den Randfräsern Nr.1 bzw. Nr.2 kombinierbar

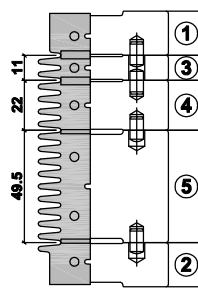
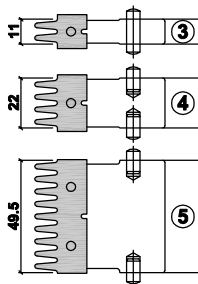
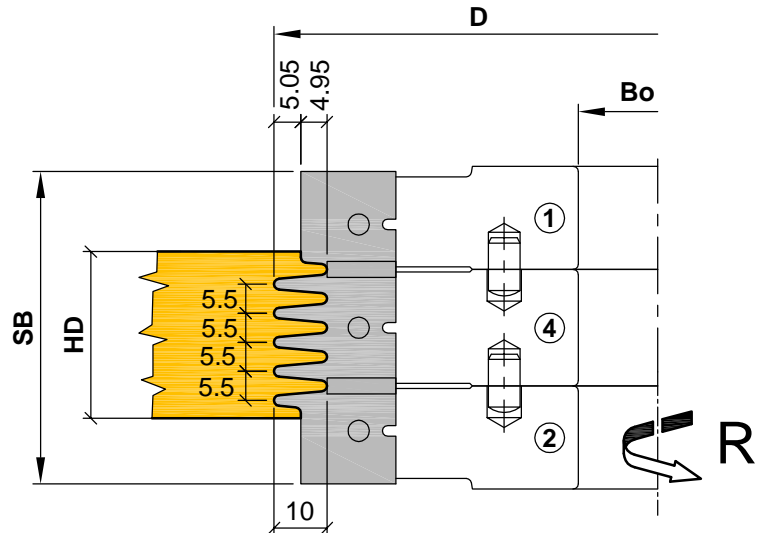

auf leichte Passung abgestimmt:

- 0.1 mm Kopfspiel
- 0.01 mm Flankenspiel pro Seite

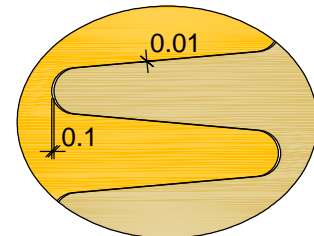

D	SB	HD	Bo	Z	FA	R/L	DZ	Bestellnummer
145	39	9.5-33.5	30	2	1+2	R	5500-9000	C115-12
145	50	20.5-44.5	30	2	1+2+3	R	5500-9000	C115-123
145	61	31.5-55.5	30	2	1+2+4	R	5500-9000	C115-124
145	88.5	59-83	30	2	1+2+5	R	5500-9000	C115-125
134.9	21		30	2	1	R	5500-9000	C115-1
145	21		30	2	2	R	5500-9000	C115-2
145	15		30	2	3	R	5500-9000	C115-3
145	25		30	2	4	R	5500-9000	C115-4
145	50		30	2	5	R	5500-9000	C115-5



e-mail:office@aigner-werkzeuge.at
www.aigner-werkzeuge.at

Z.....Zähnezahl
FA.....Fräseranzahl
DZ.....Drehzahlbereich (U/min)

Blattformat: **A4** alle Maße in mm

Zchnng.-Nr. KW.41150.4 | 00

C115

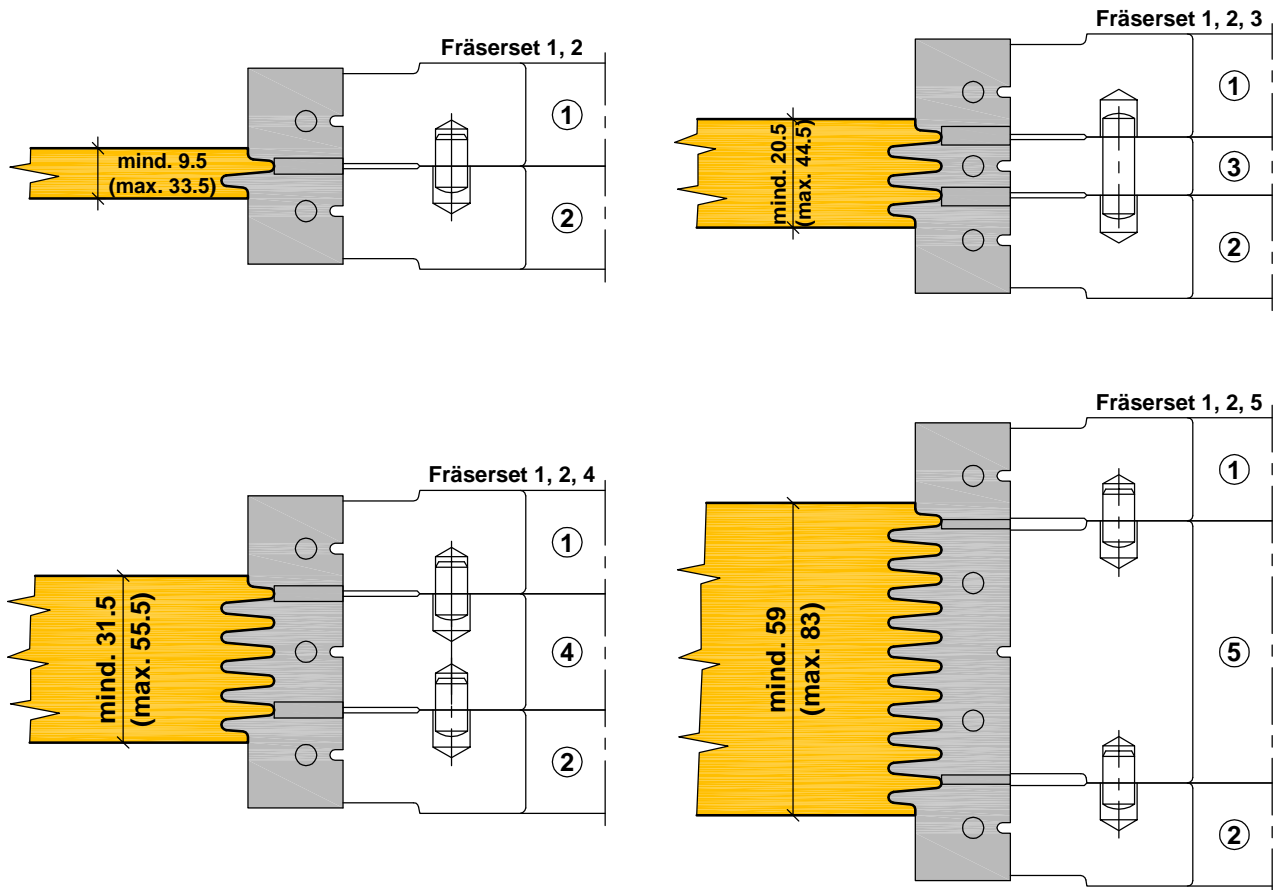

Profilmesser

zu Fräser 1

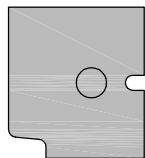

zu Fräser 3

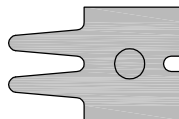

zu Fräser 5

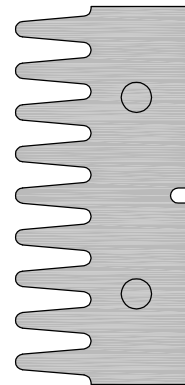

zu Fräser 2

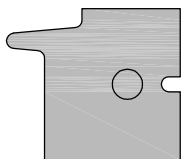

zu Fräser 4

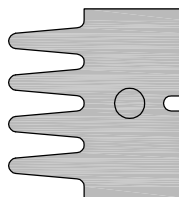

Ersatzteile				
Bezeichnung	Stk.	Abmessung	MBM	Bestellnummer
Profilmesser zu Fräser 1	2	20x18.5x2	2	PM.19701.5/M40
Profilmesser zu Fräser 2	2	20x24x2	2	PM.19702.5/M40
Profilmesser zu Fräser 3	2	15x24x2	2	PM.19703.5/M40
Profilmesser zu Fräser 4	2	25x24x2	2	PM.19704.5/M40
Profilmesser zu Fräser 5	2	50x24x2	2	PM.19705.5/M40



e-mail:office@aigner-werkzeuge.at
www.aigner-werkzeuge.at

MBM.....Mindestbestellmenge

Blattformat: **A4** alle Maße in mm

Zchnng.-Nr. KW.41150.4 00

C115-1