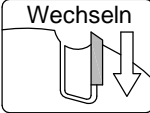

Schneidstoff HW	Zähnezahl Z2	Vorschub MAN	Wechseln 
---------------------------	------------------------	------------------------	---

Ausführung:

- Grundkörper aus Stahl
- Zähnezahl = 2
- HW-Profilmesser
- Ziehender Schnitt
- Bohrung bis max. Ø40 gegen Aufpreis möglich

Anwendung:

- Abrunden und Viertelstabfräsen in Vollhölzern und Plattenwerkstoffen

Werkstückstoff:

- Massivholz und Plattenwerkstoff

Maschine:

- Tischfräse

Lieferumfang:

- Grundkörper inkl. Profilmesser
- C072-25-O/PM.09533.5/U35 R5 vormontiert
- C072-25-U/PM.09523.5/U35 R5 vormontiert
- C072-610-O/PM.09515.5/U35 R10 vormontiert
- C072-610-U/PM.09505.5/U35 R10 vormontiert
- C072-1115-O/PM.09555.5/U35 R15 vormontiert
- C072-1115-U/PM.09545.5/U35 R15 vormontiert
- Soll ein anderes Messer montiert werden, ist dies bei der Bestellung anzugeben
- Die möglichen Profilmesser sind auf der Folgeseite ersichtlich
- Grifflschlüssel Inbus SW5 (für Größe 1)
- Grifflschlüssel Torx T40

Besonderheit:

- Gleicher Nulldurchmesser (Ablaufkante) bei sämtlichen Radien
- Verschiedene Radien einbaubar je nach Grundkörper

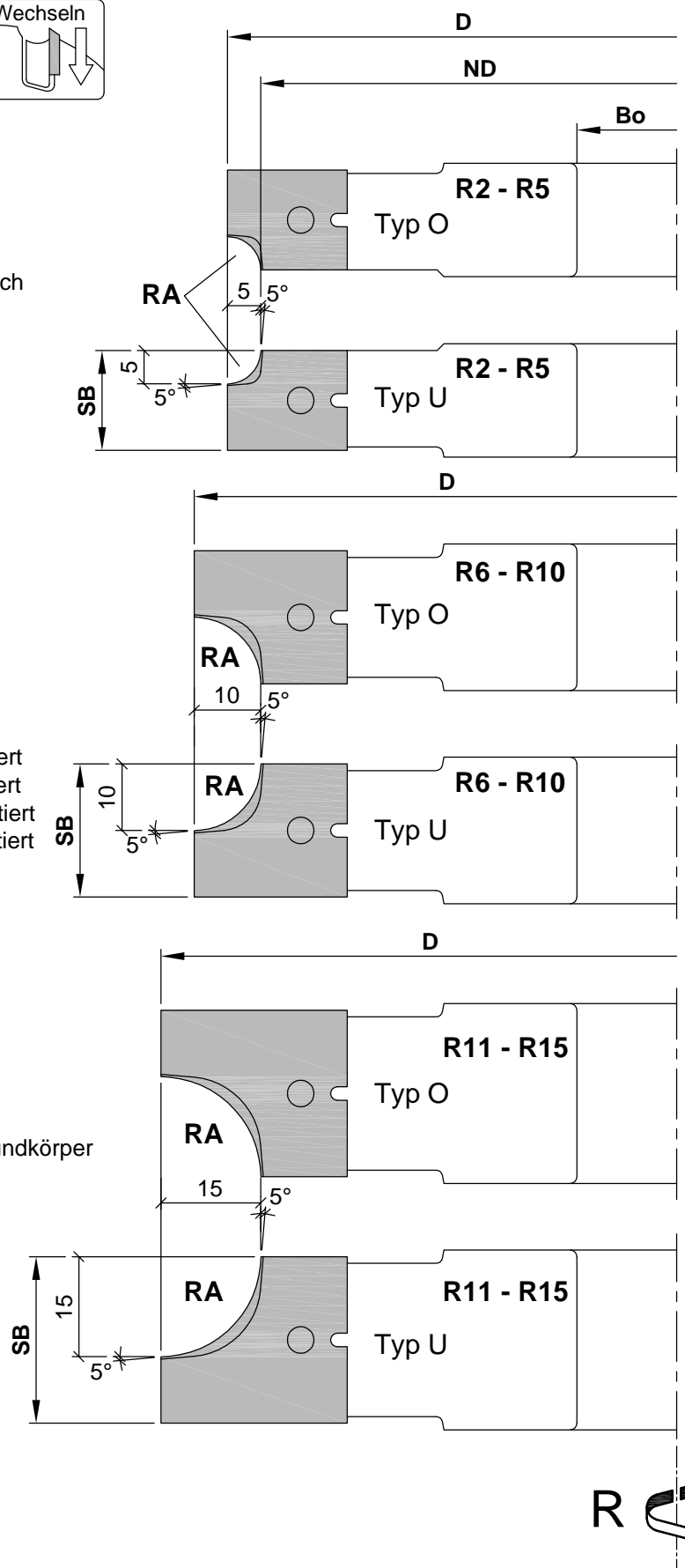

D	ND	SB	Bo	Z	Typ	R/L	RA	P	DZ	Bestellnummer
135	125	15	30	2	O	R	R2-R5	R5	5500-9500	C072-25-O
135	125	15	30	2	U	R	R2-R5	R5	5500-9500	C072-25-U
145	125	20	30	2	O	R	R6-R10	R10	5000-9000	C072-610-O
145	125	20	30	2	U	R	R6-R10	R10	5000-9000	C072-610-U
155	125	25	30	2	O	R	R11-R15	R15	5000-8500	C072-1115-O
155	125	25	30	2	U	R	R11-R15	R15	5000-8500	C072-1115-U

Ersatzteile		Stk.	Abmessung	MBM	Bestellnummer
C072-25-O					
Profilmesser R2	2	15x18x2	2	PM.09530.5/U35	
Profilmesser R3	2	15x18x2	2	PM.09531.5/U35	
Profilmesser R4	2	15x18x2	2	PM.09532.5/U35	
Profilmesser R5	2	15x18x2	2	PM.09533.5/U35	
C072-25-U					
Profilmesser R2	2	15x18x2	2	PM.09520.5/U35	
Profilmesser R3	2	15x18x2	2	PM.09521.5/U35	
Profilmesser R4	2	15x18x2	2	PM.09522.5/U35	
Profilmesser R5	2	15x18x2	2	PM.09523.5/U35	
C072-610-O					
Profilmesser R6	2	20x23x2	2	PM.09511.5/U35	
Profilmesser R7	2	20x23x2	2	PM.09512.5/U35	
Profilmesser R8	2	20x23x2	2	PM.09513.5/U35	
Profilmesser R9	2	20x23x2	2	PM.09514.5/U35	
Profilmesser R10	2	20x23x2	2	PM.09515.5/U35	
C072-610-U					
Profilmesser R6	2	20x23x2	2	PM.09501.5/U35	
Profilmesser R7	2	20x23x2	2	PM.09502.5/U35	
Profilmesser R8	2	20x23x2	2	PM.09503.5/U35	
Profilmesser R9	2	20x23x2	2	PM.09504.5/U35	
Profilmesser R10	2	20x23x2	2	PM.09505.5/U35	
C072-1115-O					
Profilmesser R11	2	25x28x2	2	PM.09551.5/U35	
Profilmesser R12	2	25x28x2	2	PM.09552.5/U35	
Profilmesser R13	2	25x28x2	2	PM.09553.5/U35	
Profilmesser R14	2	25x28x2	2	PM.09554.5/U35	
Profilmesser R15	2	25x28x2	2	PM.09555.5/U35	
C072-1115-U					
Profilmesser R11	2	25x28x2	2	PM.09541.5/U35	
Profilmesser R12	2	25x28x2	2	PM.09542.5/U35	
Profilmesser R13	2	25x28x2	2	PM.09543.5/U35	
Profilmesser R14	2	25x28x2	2	PM.09544.5/U35	
Profilmesser R15	2	25x28x2	2	PM.09545.5/U35	

 <p>e-mail:office@aigner-werkzeuge.at www.aigner-werkzeuge.at</p>	Z.....Zähnezahl	Blattformat: A4 <small>alle Maße in mm</small>
	P.....Profilvariante	Zchnng.-Nr. KW.40720.4 00
DZ.....Drehzahlbereich (U/min)	C072-1	
MBM.....Mindestbestellmenge		