

- Dreischichtplatten
- Massivholz längs und quer
- Multiplex und Sperrholzplatten
- Spanplatte, auch mit schwierigen Beschichtungen wie Furnier, Folie, Papierbeschichtung, usw.

Vielfalt:

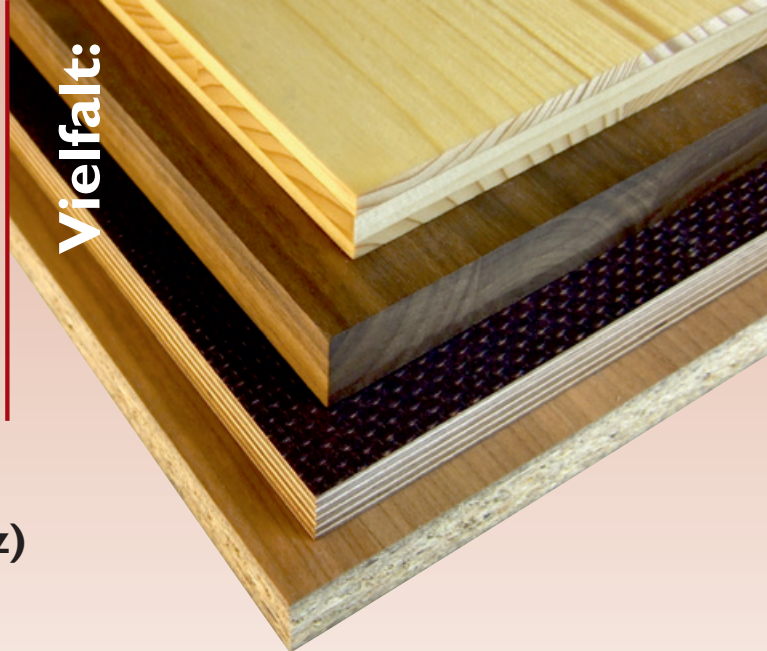

**Das erste Diamant-Werkzeug
für Massivholz (Weich- und Hartholz)
und viele andere Holzwerkstoffe**

SPEEDY - Die neue DIA-Werkzeuggeneration von *Aigner* WERKZEUGE

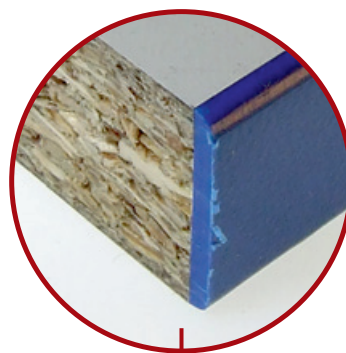
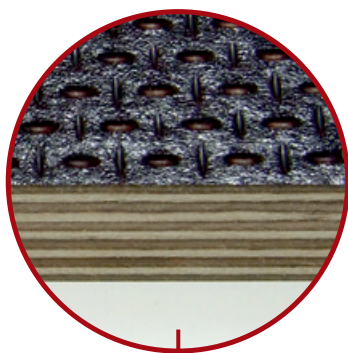
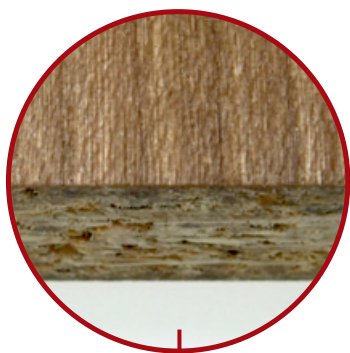

Qualität:

- **Perfekte Kantenqualität** durch großen Achswinkel auch bei schwierigen Beschichtungen und Furnieren
- **glatte Oberflächen** bei Sperrholz und Multiplex
- Ideales Werkzeug für die **Nullfugen und Laserkantentechnik auf der CNC**

Zeit:

- **Höchste Vorschübe** (bis 40 m/min.) abhängig vom zu bearbeitenden Werkstoff
- **Minimalste Ausrisse** beim Austritt auf der Schmalseite (abhängig von der Kantenqualität) ersparen aufwendige Werkzeugwechsel

Preis:

Optimales Preis/Leistungsverhältnis
im Vergleich zu bestehenden Werkzeuglösungen -
durch geringeren DIA-Verbrauch

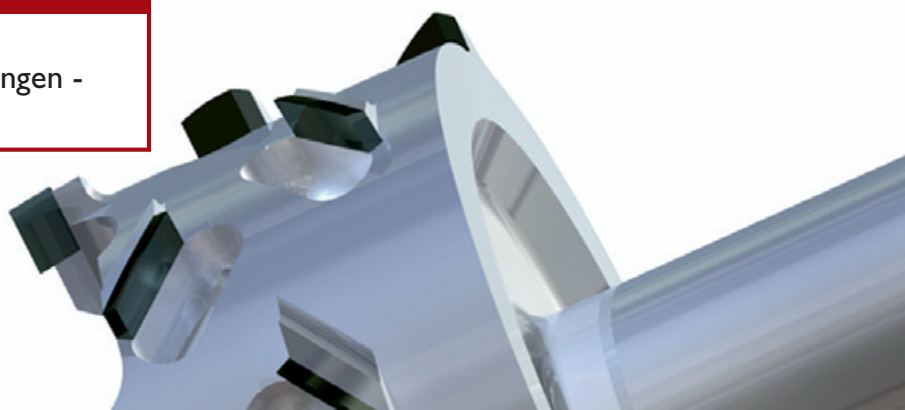

SPEEDY - DIA-Werkzeuge

C445 Füge/Falzschaftfräser DI6 Z1 mit DIA-Querschneide

- zum Fügen und Formatieren
- für Innenradiusfräsungen

Best.-Nr.	D	NL	Lu	Schaft	Z
C445-1626R	16	26	10	20	1+Q
C445-1636R	16	36	10	20	1+Q

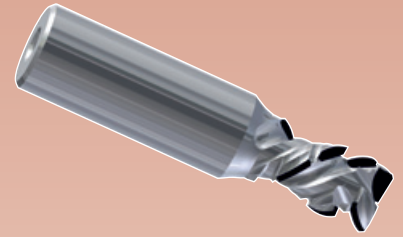

C450 Füge/Falzschaftfräser D25 Z2 mit DIA-Querschneide

- zum Fügen und Formatieren
- für Innenradiusfräsungen

Best.-Nr.	D	NL	Lu	Schaft	Z
C450-2528R	25	28	9	25	2+Q
C450-2546R	25	46	16	25	2+Q

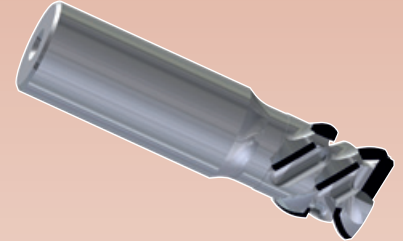

C451 Nutschaftfräser DI6 Z1 bzw. D25 Z2 mit DIA-Querschneide

- speziell für geringe Nuttiefe (ab 1 mm)
- für Beschlagsfräsungen
- zum Freiformfräsen von Ausnehmungen für Einlegeteile

Best.-Nr.	D	NL	Lu	Schaft	Z
C451-1609R	16	9	1	20	1+Q
C451-2510R	25	10	1	25	2+Q

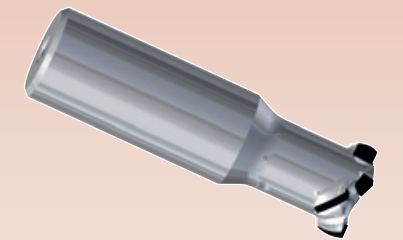

C460 Fügefräser D80 Z3 mit symmetrischer Schneidenanordnung

- für höchste Vorschübe

Best.-Nr.	D	NL	Lu	Schaft	Z
C460-8032R	80	32	16	25	3
C460-8048R	80	48	22	25	3

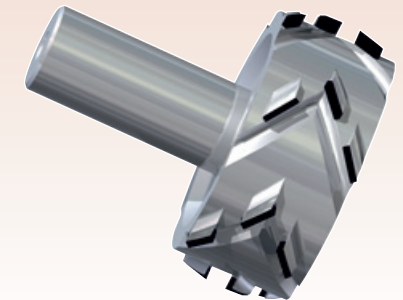

C465 Füge/Falzschaftfräser D80 Z3 mit Querschneiden und asymmetrischer Schneidenanordnung

- Bearbeitung dickerer Werkstoffe in mehreren Arbeitsschritten
- auch als Falzfräser einsetzbar (bedingt tauglich für Massivholz Längs)
- für den universellen Einsatz

Best.-Nr.	D	NL	Lu	Schaft	Z
C465-8035R	80	35	13,5	25	3+Q
C465-8051R	80	51	13,5	25	3+Q

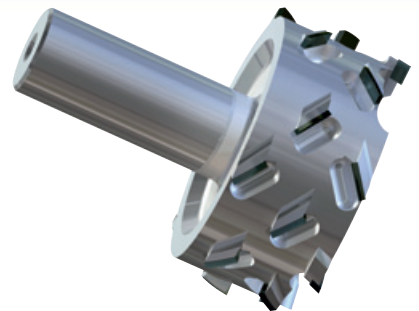

D=Durchmesser; NL=Nutzlänge; Lu=Länge unten voreilend; Z=Zähne

Präzision in Bestzeit

**Aigner-Werkzeuge
Gesellschaft m.b.H.**
Widldorf 25, A-4715 Taufkirchen/Tr.
Österreich

Tel: +43 (0) 77 33 / 75 83
Fax: +43 (0) 77 33 / 75 83 -4
E-Mail: office@aigner-werkzeuge.at
www.aigner-werkzeuge.at

Präzisionswerkzeuge
für die Holzbearbeitung

Aigner
WERKZEUGE